

大功率用大型铁氧体磁心

T系列

T型磁心

形状・尺寸 / 特性

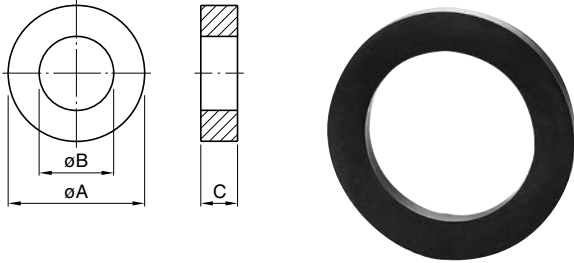

产品名称的识别法

PE22 T 51 × 13 × 31

(1) (2) (3) (4) (5)

- (1) 材质名
- (2) 磁心形状
- (3) A尺寸
- (4) C尺寸
- (5) B尺寸

品名	AL*1(nH/N ²) ±25%	尺寸 (mm)			磁心常数		A _e (mm ²)	ℓ _e (mm)	V _e (mm ³)	质量 (g)
		øA	øB	C	C ₁ (mm ⁻¹)	C ₂ ×10 ⁻² (mm ⁻³)				
PE22 T51×13×31	2330	51.0±1.0	31.0±0.6	13.0±0.5	0.97084	0.76235	127	124	15740	80
PC40 T51×13×31	2980									
PE22 T62×13×39	2290	62.5±1.2	39.0±0.8	13.5±0.5	0.98689	0.63377	156	154	23930	121
PC40 T62×13×39	2930									
PE22 T72×20×48	2920	72.0±1.5	48.0±0.9	20.0±0.5	0.77481	0.32729	237	183	43420	217
PC40 T72×20×48	3730									
PE22 T80×20×50	3380	80.0±1.6	50.0±1.0	20.0±0.5	0.66842	0.22694	295	197	57990	294
PC40 T80×20×50	4320									
PE22 T96×20×70	2270	96.0±1.9	70.0±1.4	20.0 ±0.5	0.99464	0.38574	258	256	66130	325
PC40 T96×20×70	2910									
PE22 T104×20×80	1890	104.0±2.1	80.0±1.6	20.0±0.5	1.19742	0.50179	239	286	68180	333
PC40 T104×20×80	2410									
PE22 T127×20×89	2560	127.0±2.5	89.0±2.0	20.0±0.5	0.88358	0.23498	376	332	124930	619
PC40 T127×20×89	3270									
PE22 T151×20×91*2	3610	151.0±3.0	91.5±1.4	20.0±0.5	0.62714	0.10762	583	365	212950	1088
PC40 T151×20×91*2	4610									
PE22 T202×20×70*2	7630	202.0±4.0	70.0±1.5	20.0±0.5	0.29644	0.02464	1203	357	429080	2710
PC40 T202×20×70*2	9750									
PE22 T305×30×207*2	3720	305.0±6.1	207.0±4.1	30.0±0.5	0.54036	0.03722	1452	785	1138825	5640
PC40 T305×30×207*2	4883									

*1 测定条件：T=23°C, f=1kHz, H_m=0.4A/m

*2 T151×20×91, T202×20×70 及 T305×30×207 为上下面研磨加工品。

UU系列

UU磁心

形状・尺寸/特性

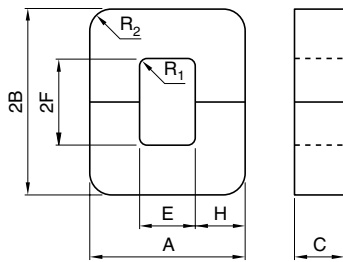

产品名称的识别法

PE22 UU 79 × 129 × 31
(1) (2) (3) (4) (5)

- (1) 材质名
(2) 磁心形状
(3) A尺寸
(4) 2B尺寸
(5) C尺寸

品名	Al*1(nH/N ²) ±25%	尺寸 (mm)								
		A	2B	C	E	2F	H	R ₁	R ₂	E×2F(mm ²)
PE22 UU79×129×31	4790	79.0±2.5	129.0±2.5	31.5±1.0	34.0min.	85.0±1.5	22.0±1.0	5	22	2980
PC40 UU79×129×31	6030									
PE22 UU100×151×30	5540	100.0±3.0	151.0±2.5	30.0±1.0	39.0min.	90.0±1.5	30.0±1.5	5	30	3600
PC40 UU100×151×30	6990									
PE22 UU100×160×20	3460	100.0±3.0	160.0±2.5	20.0±1.0	39.0min.	100.0±1.5	30.0±1.5	5	35	4000
PC40 UU100×160×20	4360									
PE22 UU101×115×25	4480	101.0±3.0	115.0±2.5	25.4±1.0	50.0min.	64.0±1.5	25.0±1.0	5	25	3260
PC40 UU101×115×25	5640									
PE22 UU120×160×20	3140	120.0±3.0	160.0±2.5	20.0±1.0	59.0min.	100.0±1.5	30.0±1.5	5	35	6000
PC40 UU120×160×20	3960									
PE22 UU120×310×20*2	—	120.0±3.0	310.0±2.5	20.0±1.0	59.0min.	250.0±1.5	30.0±1.5	5	35	15000
PC40 UU120×310×20*2	—									
PE22 UU80×150×30N	3570	80.0±2.5	150.0±2.5	30.0±1.0	39.0min.	110.0±1.5	20.0±1.0	1	0	4400
PC40 UU80×150×30N	4500									
PE22 UU100×151×30N	5470	100.0±3.0	151.0±2.5	30.0±1.0	39.0min.	90.0±1.5	30.0±1.5	1	1	3600
PC40 UU100×151×30N	6900									
PE22 UU101×114×25N	4425	101.2±3.0	114.0±2.5	25.4±1.0	49.5min.	63.8±1.5	25.1±1.0	0	0	3254
PC40 UU101×114×25N	5570									

*1 测定条件：T=23°C, f=1kHz, H_m=0.4A/m

*2 UU120×310×20 为粘合加工品。

品名	磁心常数					质量 (g)
	C ₁ (mm ⁻¹)	C ₂ ×10 ⁻² (mm ⁻³)	A _e (mm ²)	ℓ _e (mm)	V _e (mm ³)	
PE22 UU79×129×31	0.44605	0.06437	693	309	214220	1080
PC40 UU79×129×31						
PE22 UU100×151×30	0.38801	0.04241	915	355	324860	1630
PC40 UU100×151×30						
PE22 UU100×160×20	0.62375	0.10396	600	374	224550	1130
PC40 UU100×160×20						
PE22 UU101×115×25	0.47757	0.07373	648	309	200350	1000
PC40 UU101×115×25						
PE22 UU120×160×20	0.69041	0.11507	600	414	248550	1240
PC40 UU120×160×20						
PE22 UU120×310×20	1.19041	0.19840	600	714	428550	2110
PC40 UU120×310×20						
PE22 UU80×150×30N	0.60472	0.00101	600	363	217700	1095
PC40 UU80×150×30N						
PE22 UU100×151×30N	0.39361	0.04373	900	354	318820	1642
PC40 UU100×151×30N						
PE22 UU101×114×25N	0.48382	0.07589	638	308	196650	1013
PC40 UU101×114×25N						

UU磁心固定带

形状・尺寸/特性

固定带AH型

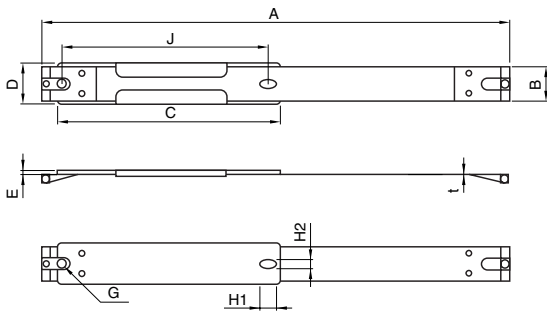

Band is optional parts.
AH-type is the band with a board.

固定带B型

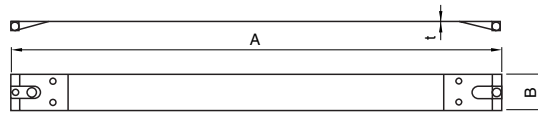

Band is optional parts.
B-type is the band without a board.



AH型



B型

品名	尺寸 (mm)									
	A	B	C	D	E	G	H1	H2	J	t
FHH 79×129AH	370	27	180	31.5	1.5	7	14	7	160	0.2
FHH 79×129B	370	27	—	—	—	—	—	—	—	0.3
FHH 100×151AH	435	27	190	31.5	1.5	7	14	7	170	0.3
FHH 100×151B	435	30	—	—	—	—	—	—	—	0.3
FHH 100×160AH	447	18	206	23.0	1.5	7	14	7	186	0.3
FHH 100×160B	447	18	—	—	—	—	—	—	—	0.3
FHH 101×115AH	380	23.4	160	28.0	1.5	7	14	7	140	0.3
FHH 101×115B	378	23.4	—	—	—	—	—	—	—	0.3
FHH 120×160AH	482	18	206	23.0	1.5	7	14	7	186	0.3
FHH 120×160B	482	18	—	—	—	—	—	—	—	0.3
FHH 120×310B	782	18	—	—	—	—	—	—	—	0.3

使用注意事项

使用本产品时，请务必阅读以下注意事项，在充分留意注意事项的基础上进行安全设计。

●组装注意事项

- 铁氧体磁心紧固用固定带（以下简称固定带）的各部分上有锋利的部分，使用时请充分注意。
此外，请根据需要配戴手套等适当的保护用具。
- 在组装固定带和铁氧体磁心时，请使用与固定带尺寸相符的铁氧体磁心，并将铁氧体磁心设置在适当的位置上。
- 进行固定带的紧固时，请使用带有扭矩显示的适当尺寸的十字螺丝刀。
- 紧固固定带时的扭矩要根据固定带的强度及铁氧体磁心的尺寸，使用环境等进行设置，管理。
- 固定带的紧固扭矩过强时，将会造成铁氧体磁心及固定带破损，请充分加以注意。
- 固定带的紧固扭矩过弱时，将无法充分固定铁氧体磁心。这种情况下，有可能引发铁氧体磁心的偏移，用落，掉落以及铁氧体磁心的特性变化等不良状况，请充分加以注意。

●关于使用环境

- 根据使用的环境，有时会发生固定带的强度降低或破损，或者紧固铁氧体磁心的强度降低。请充分确认固定带能否适应使用环境后再加以使用。
- 在固定带的结构方面，如果暴露在有冲击，过大荷重，振动，温度变化，高温，低温等的环境中，会造成固定带的延长或破损，从而导致铁氧体磁心的偏移，用落，落下等。
请在贵方的使用环境下充分确认能够确保固定带强度和紧固铁氧体磁心的紧固强度后再加以使用。
- 固定带为金属制品，所以根据贵方的使用环境，有时会受到各种化学药品及水分等的影响而造成腐蚀。请充分确认其在贵方使用环境下的耐久性后再加以使用。

●其他注意事项

- 固定带为薄板状金属制品，有时会因其前端会象鞭子一样抽动而导致意外事故。使用时，除了作业人员本身，对作业区域周边也要充分加以注意。
- 请切勿对固定带进行重新加工或部件更换，否则会导致其强度降低或故障。
- 使用过的固定带有时强度会有所降低，所以请勿再次使用。
- 固定带不可用于紧固铁氧体磁心意外的用途。固定带不可食用。请注意避免儿童误食。

UU79X129X31

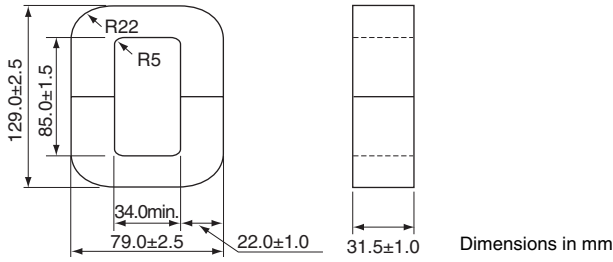

参数

磁心系数	C ₁	mm ⁻¹	0.44605
	C ₂ × 10 ⁻²	mm ⁻³	0.06437
实效磁路长度	l _e	mm	309
实效截面面积	A _e	mm ²	693
实效体积	V _e	mm ³	214220
最小截面面积	A _{min} *	mm ²	693LB*
窗口面积	A _{cw}	mm ²	2980
质量(约)		g	1080

* 最小 A 值后面的记号是表示最小截面面积的位置。
L: 外脚部 / B: 背面部

品名	AL 值 *(nH/N ²)
PE22 UU79X129X31	4790±25%
PC40 UU79X129X31	6030±25%

* AL 值: T=23°C, f=1kHz, H_m=0.4A/m

NI limit vs. AL 值 (PE22 UU79X129X31)

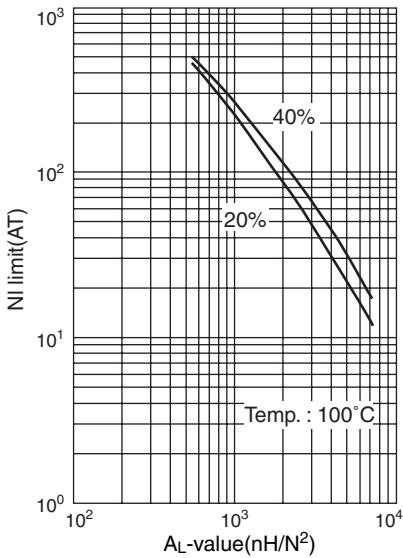

任意AL值的磁心认可了NI所规定的磁场时从初始的AL值分别减小20%和40%时的NI值。

AL 值 vs. 气隙长度 (PE22 UU79X129X31)

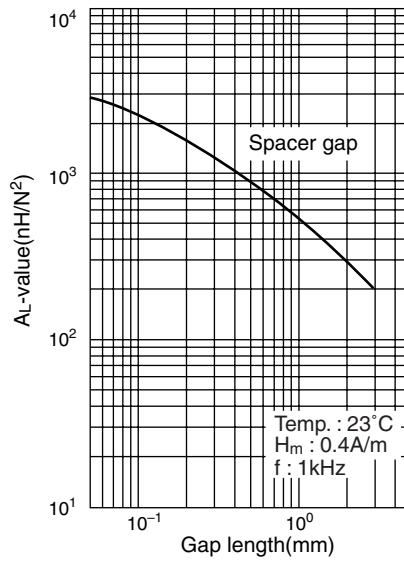

NI limit vs. AL 值 (PC40 UU79X129X31)

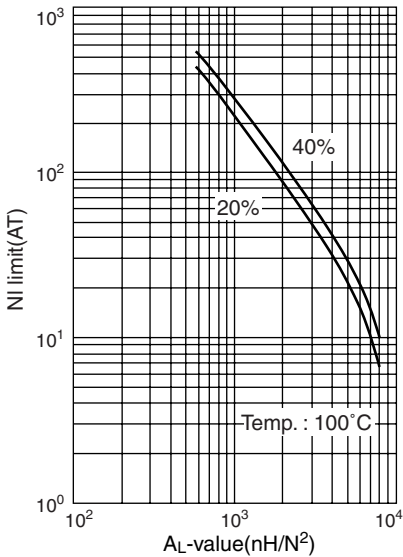

任意AL值的磁心认可了NI所规定的磁场时从初始的AL值分别减小20%和40%时的NI值。

AL 值 vs. 气隙长度 (PC40 UU79X129X31)

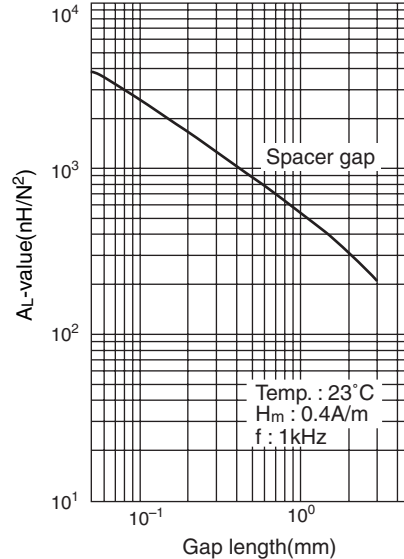

UU100X151X30

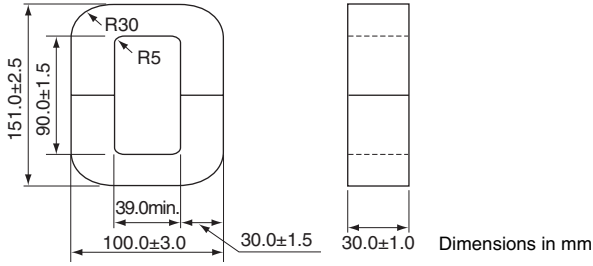

参数

磁心系数	C ₁	mm ⁻¹	0.38801
	C ₂ × 10 ⁻²	mm ⁻³	0.04241
实效磁路长度	l _e	mm	355
实效截面面积	A _e	mm ²	915
实效体积	V _e	mm ³	324860
最小截面面积	A _{min} *	mm ²	900L*
窗口面积	A _{cw}	mm ²	3600
质量(约)	g		1630

* 最小 A 值后面的记号是表示最小截面面积的位置。
L: 外脚部 / B: 背面部

品名	AL 值 *(nH/N ²)
PE22 UU100X151X30	5540±25%
PC40 UU100X151X30	6990±25%

* AL 值 : T=23°C, f=1kHz, H_m=0.4A/m

NI limit vs. AL 值 (PE22 UU100X151X30)

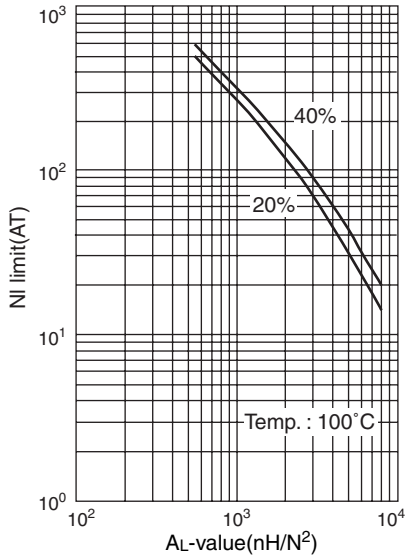

任意AL值的磁心认可了NI所规定的磁场时从初始的AL值分别减小20%和40%时的NI值。

AL 值 vs. 气隙长度 (PE22 UU100X151X30)

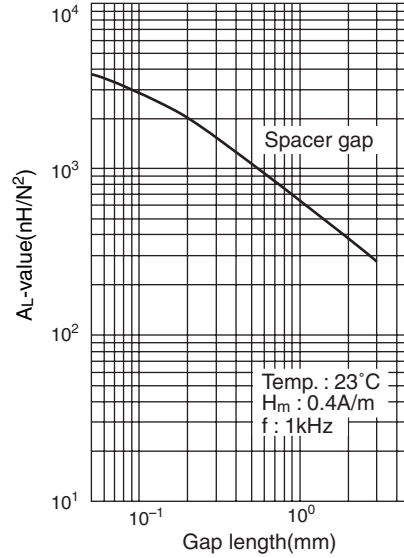

NI limit vs. AL 值 (PC40 UU100X151X30)

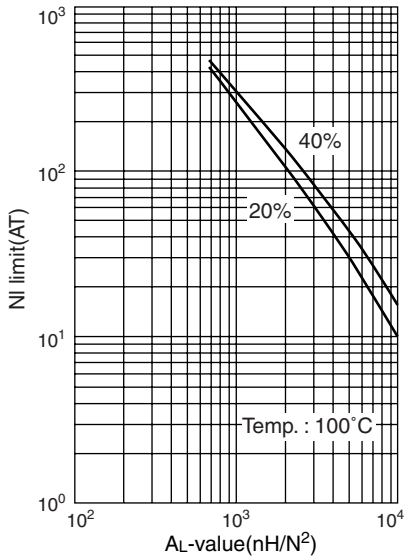

任意AL值的磁心认可了NI所规定的磁场时从初始的AL值分别减小20%和40%时的NI值。

AL 值 vs. 气隙长度 (PC40 UU100X151X30)

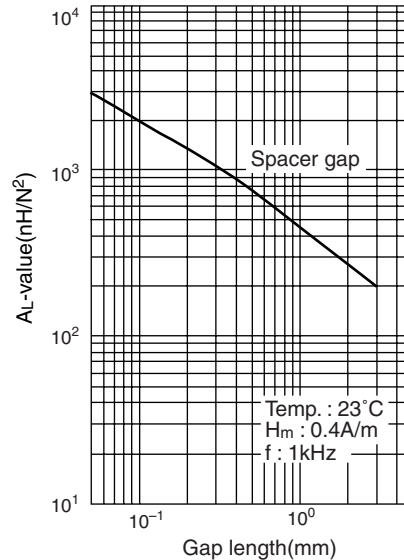

UU100X160X20

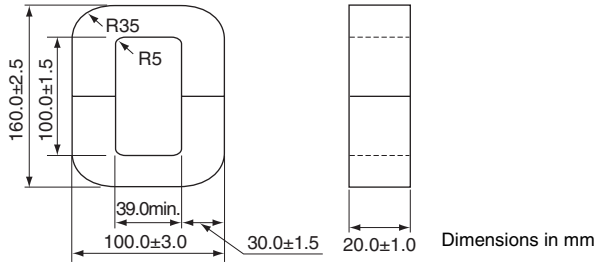

参数

磁心系数	C_1	mm^{-1}	0.62375
	$C_2 \times 10^{-2}$	mm^{-3}	0.10396
实效磁路长度	l_e	mm	374
实效截面面积	A_e	mm^2	600
实效体积	V_e	mm^3	224550
最小截面面积	A_{min}^*	mm^2	600LB*
窗口面积	A_{cw}	mm^2	4000
质量(约)	g		1130

* 最小 A 值后面的记号是表示最小截面面积的位置。
L: 外脚部 / B: 背面部

品名	AL 值 $^*(\text{nH}/\text{N}^2)$
PE22 UU100X160X20	3460±25%
PC40 UU100X160X20	4360±25%

* AL 值: $T=23^\circ\text{C}$, $f=1\text{kHz}$, $H_m=0.4\text{A/m}$

NI limit vs. AL 值 (PE22 UU100X160X20)

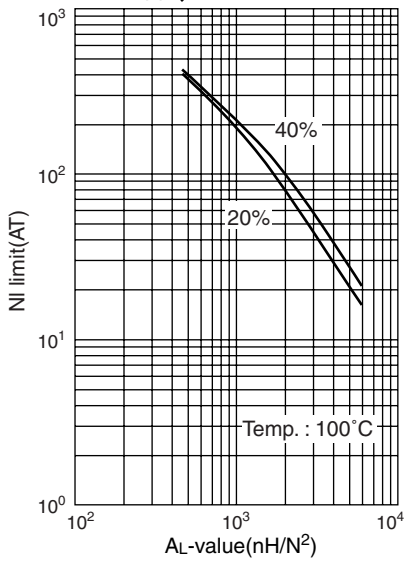

任意AL值的磁心认可了NI所规定的磁场时从初始的AL值分别减小20%和40%时的NI值。

AL 值 vs. 气隙长度 (PE22 UU100X160X20)

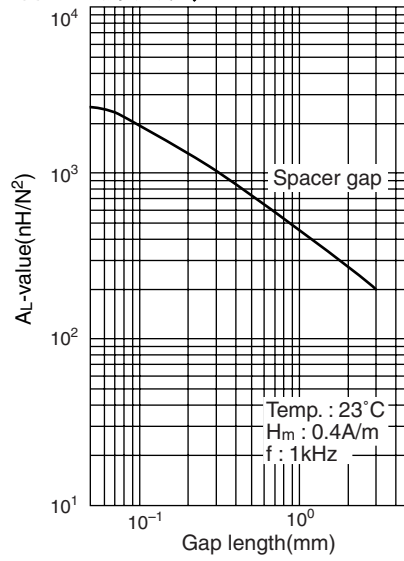

NI limit vs. AL 值 (PC40 UU100X160X20)

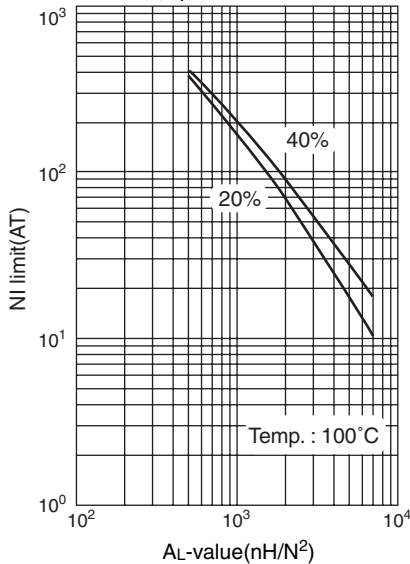

任意AL值的磁心认可了NI所规定的磁场时从初始的AL值分别减小20%和40%时的NI值。

AL 值 vs. 气隙长度 (PC40 UU100X160X20)

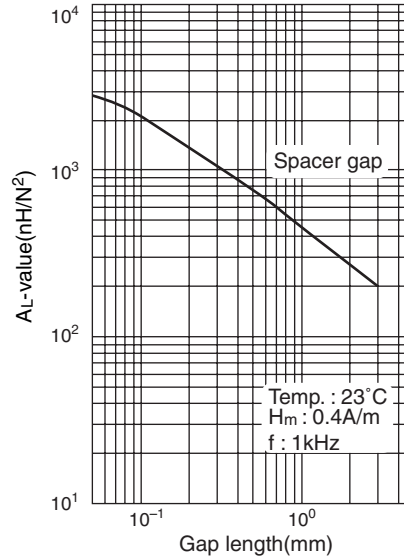

UU101X115X25

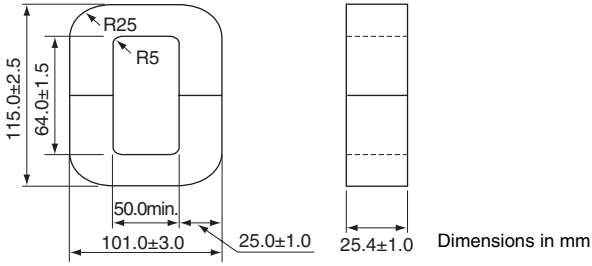

参数

磁心系数	C ₁	mm ⁻¹	0.47757
	C ₂ × 10 ⁻²	mm ⁻³	0.07373
实效磁路长度	l _e	mm	309
实效截面面积	A _e	mm ²	648
实效体积	V _e	mm ³	200350
最小截面面积	A _{min} *	mm ²	635L*
窗口面积	A _{cw}	mm ²	3260
质量(约)		g	1000

* 最小 A 值后面的记号是表示最小截面面积的位置。
L: 外脚部 / B: 背面部

品名	AL 值 *(nH/N ²)
PE22 UU101X115X25	4480±25%
PC40 UU101X115X25	5640±25%

* AL 值 : T=23°C, f=1kHz, H_m=0.4A/m

NI limit vs. AL 值 (PE22 UU101X115X25)

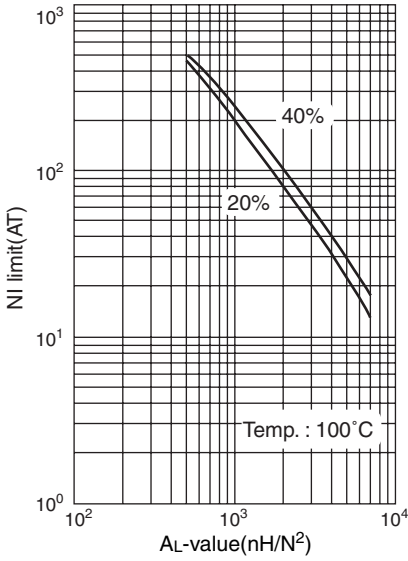

任意AL值的磁心认可了NI所规定的磁场时从初始的AL值分别减小20%和40%时的NI值。

AL 值 vs. 气隙长度 (PE22 UU101X115X25)

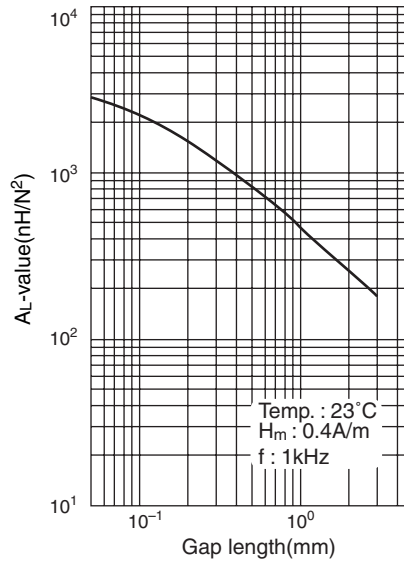

NI limit vs. AL 值 (PC40 UU101X115X25)

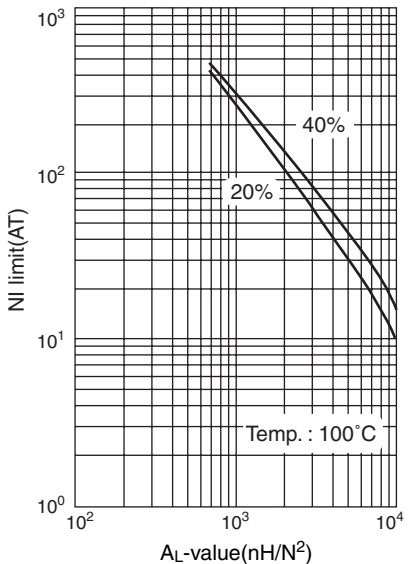

任意AL值的磁心认可了NI所规定的磁场时从初始的AL值分别减小20%和40%时的NI值。

AL 值 vs. 气隙长度 (PC40 UU101X115X25)

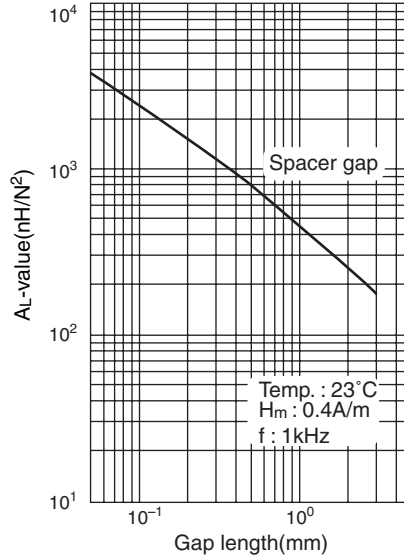

UU120X160X20

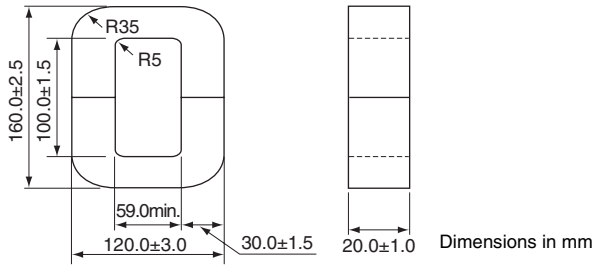

参数

磁心系数	C ₁	mm ⁻¹	0.69041
	C ₂ × 10 ⁻²	mm ⁻³	0.11507
实效磁路长度	l _e	mm	414
实效截面面积	A _e	mm ²	600
实效体积	V _e	mm ³	248550
最小截面面积	A _{min.*}	mm ²	600LB*
窗口面积	A _{cw}	mm ²	6000
质量(约)	g		1240

* 最小 A 值后面的记号是表示最小截面面积的位置。
L: 外脚部 / B: 背面部

品名	AL 值 *(nH/N ²)
PE22 UU120X160X20	3140±25%
PC40 UU120X160X20	3960±25%

* AL值: T=23°C, f=1kHz, H_m=0.4A/m

NI limit vs. AL 值 (PE22 UU120X160X20)

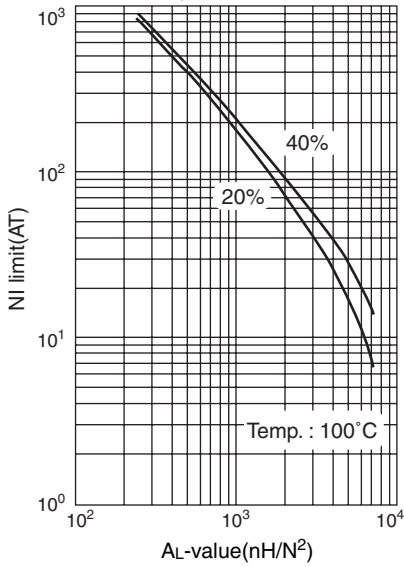

任意AL值的磁心认可了NI所规定的磁场时从初始的AL值分别减小20%和40%时的NI值。

AL 值 vs. 气隙长度 (PE22 UU120X160X20)

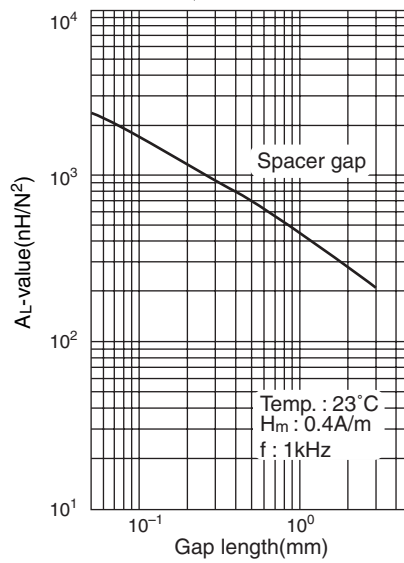

NI limit vs. AL 值 (PC40 UU120X160X20)

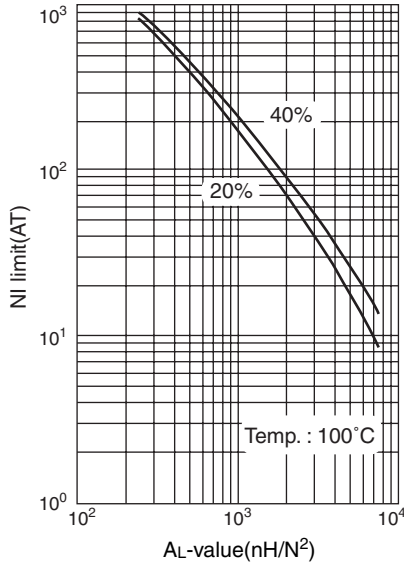

任意AL值的磁心认可了NI所规定的磁场时从初始的AL值分别减小20%和40%时的NI值。

AL 值 vs. 气隙长度 (PC40 UU120X160X20)

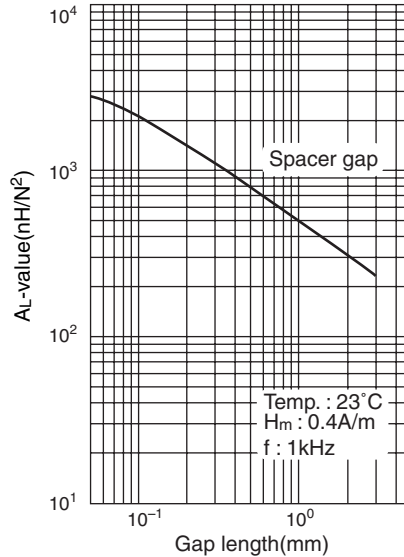

UU120X310X20

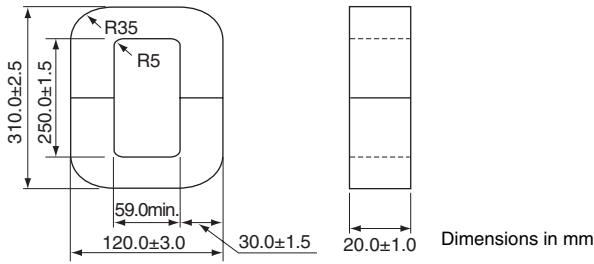

参数

磁心系数	C ₁	mm ⁻¹	1.19041
	C ₂ × 10 ⁻²	mm ⁻³	0.1984
实效磁路长度	ℓ _e	mm	714
实效截面面积	A _e	mm ²	600
实效体积	V _e	mm ³	428550
最小截面面积	A _{min.*}	mm ²	600LB*
窗口面积	A _{cw}	mm ²	15000
质量(约)	g		2110

* 最小 A 值后面的记号是表示最小截面面积的位置。
L: 外脚部 / B: 背面部

品名	AL 值 *(nH/N ²)
PE22 UU120X310X20	—
PC40 UU120X310X20	—

* AL 值: T=23°C, f=1kHz, H_m=0.4A/m

NI limit vs. AL 值 (PE22 UU120X310X20)

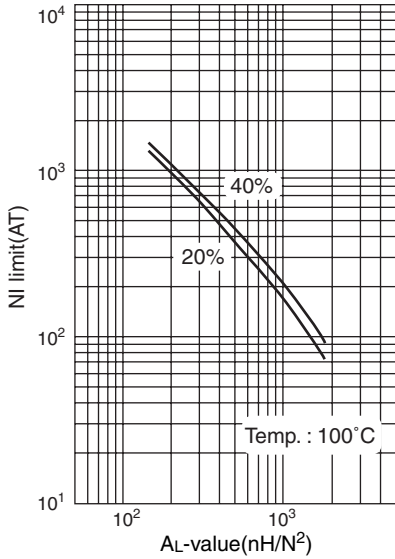

任意AL值的磁心认可了NI所规定的磁场时从初始的AL值分别减小20%和40%时的NI值。

AL 值 vs. 气隙长度 (PE22 UU120X310X20)

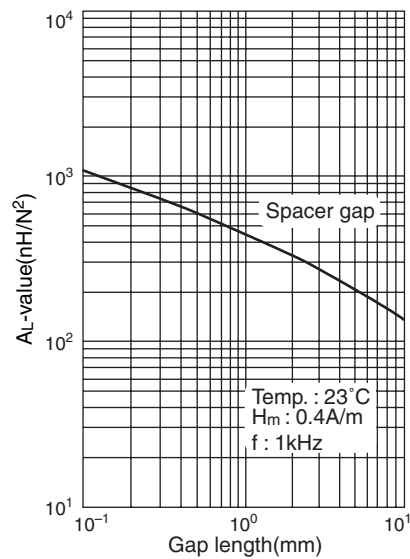

NI limit vs. AL 值 (PC40 UU120X310X20)

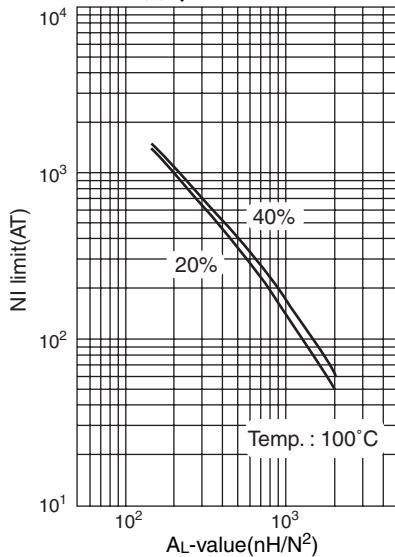

任意AL值的磁心认可了NI所规定的磁场时从初始的AL值分别减小20%和40%时的NI值。

AL 值 vs. 气隙长度 (PC40 UU120X310X20)

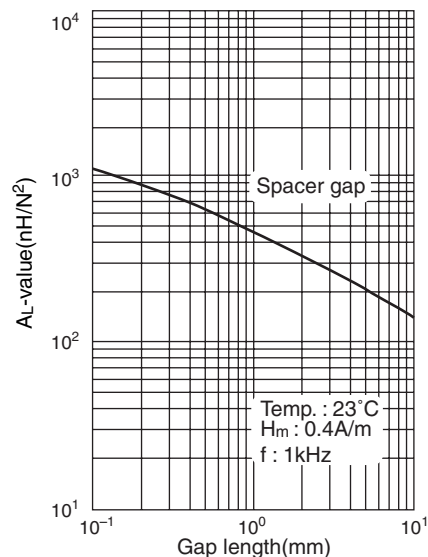

UI系列

UI磁心

形状・尺寸/特性

U型

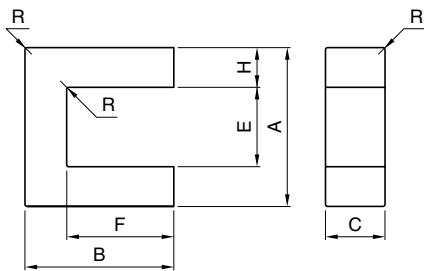

I型

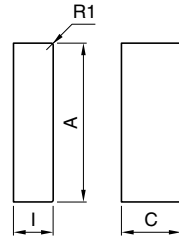

产品名称的识别法

PE22 UI 80 × 95 × 30 N
 (1) (2) (3) (4) (5)

- (1) 材质名
- (2) 磁心形状
- (3) A尺寸
- (4) B+I尺寸
- (5) C尺寸

品名	AL*(nH/N ²) ±25%	尺寸 (mm)								
		A	B+I	C	E	F	H	I	R	
PE22 UI80×95×30N	5010	80.0±1.5	95.0±1.0	30.0±0.5	39.0min.	55.0±0.5	20.0±0.5	20.0±0.5	1.0max.	
PC40 UI80×95×30N	6280									
PE22 UI100×105×30N	7220	100.0±1.5	105.0±1.0	30.0±0.5	39.0min.	45.0±0.5	30.0±0.5	30.0±0.5	1.0max.	
PC40 UI100×105×30N	9065									

* 测定条件：T=23°C, f=1kHz, H_m=0.4A/m

品名	磁心常数					质量 (g)
	C ₁ (mm ⁻¹)	C ₂ ×10 ⁻² (mm ⁻³)	A _e (mm ²)	ℓ _e (mm)	V _e (mm ³)	
PE22 UI80×95×30N	0.42139	0.07023	600	253	151700	778
PC40 UI80×95×30N						
PE22 UI100×105×30N	0.29361	0.03262	900	264	237820	1253
PC40 UI100×105×30N						

EC系列

EC磁心

形状・尺寸/特性

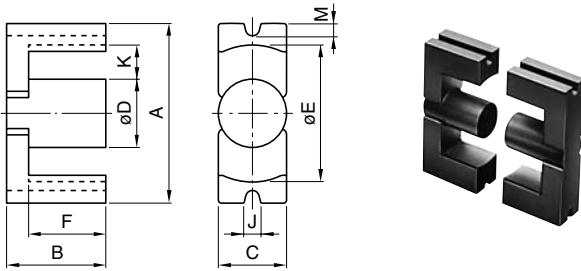

产品名称的识别法

PE22 EC 90 × 90 × 30
(1) (2) (3) (4) (5)

- (1) 材质名
- (2) 磁心形状
- (3) A 尺寸
- (4) B 尺寸×2
- (5) C 尺寸

EC磁心线轴

EC70用

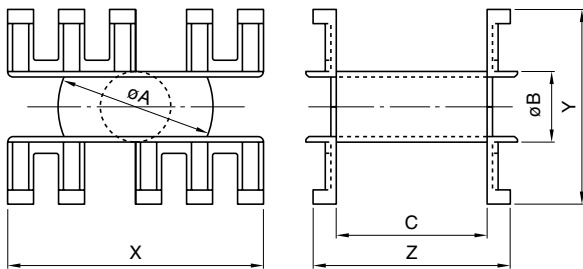

Bobbin is optional parts.

EC90, 120用

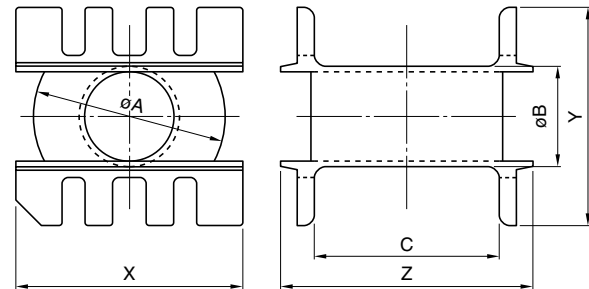

Bobbin is optional parts.

品名	AL*(nH/N ²) ±25%	尺寸 (mm)			øD	øE	F×2	M	J	R	K	K×2F(mm ²)
		A	B×2	C								
PE22 EC70×69×16	3910	70.0±1.7	69.0±1.0	16.4±0.5	16.4±0.5	43.3min.	45.5±1.0	5.2	4.75	1max.	14.1	639
PC40 EC70×69×16	4845											
PE22 EC90×90×30	5925	90.0±1.8	90.0±1.3	30.0±1.0	30.0±1.0	68.5min.	71.0±1.0	5.5	6.0	1max.	20.0	1420
PC40 EC90×90×30	7415											
PE22 EC120×101×30	6395	120.0±2.0	101.0±1.3	30.0±1.0	30.0±1.0	93.3min.	71.0±1.0	5.5	6.03	1.5max.	32.5	2307
PC40 EC120×101×30	8025											

* 测定条件：T=23°C, f=1kHz, H_m=0.4A/m

品名	磁心常数				Ve(mm ³)	质量 (g)
	C ₁ (mm ⁻¹)	C ₂ ×10 ⁻² (mm ⁻³)	A _e (mm ²)	ℓ _e (mm)		
PE22 EC70×69×16	0.5138891	0.18322	280	144	40420	250
PC40 EC70×69×16						
PE22 EC90×90×30	0.3533380	0.05648	626	221	138270	635
PC40 EC90×90×30						
PE22 EC120×101×30	0.3300745	0.04278	772	255	196490	986
PC40 EC120×101×30						

EC磁心线轴

品名	尺寸 (mm)							卷线截面面积 A _w (mm ²)	平均卷线长度 ℓ _w (mm)	质量 (g)	材质
	øA	øB	C	X	Y	Z	t*				
BEC70	42.5±0.5	19.3±0.3	41.5±2.5	70.0±1.5	56.0±1.5	57.0±2.0	1.13	471.4	98	19.0	PBT
BEC90	67.0±0.7	35.0±0.5	65.0±3.0	79.5±0.5	76.0±1.0	89.0±2.5	1.9	1047	162	82.0	PBT

* 线轴最小厚度

EC70X69X16

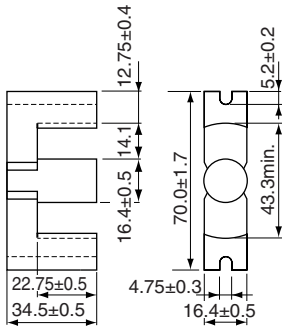

Dimensions in mm

参数

磁心系数	C ₁	mm ⁻¹	0.5138891
	C ₂ × 10 ⁻²	mm ⁻³	0.18322
实效磁路长度	l _e	mm	144
实效截面面积	A _e	mm ²	280
实效体积	V _e	mm ³	40420
中脚截面面积	A _c	mm ²	211
最小截面面积	A _{min} *	mm ²	211C*
窗口面积	A _{cw}	mm ²	642
质量(约)		g	250

* 最小 A 值后面的记号是表示最小截面面积的位置。
 C: 中脚部 / L: 外脚部 / B: 背面部

品名	AL 值*(nH/N ²)	设计例(kW) (顺向型转换器方式)
PE22 EC70X69X16	3910±25%	1.1(100kHz)
PC40 EC70X69X16	4845±25%	1.2(100kHz)

* AL 值: T=23°C, f=1kHz, H_m=0.4A/m

NI limit vs. AL 值 (PE22 EC70X69X16)

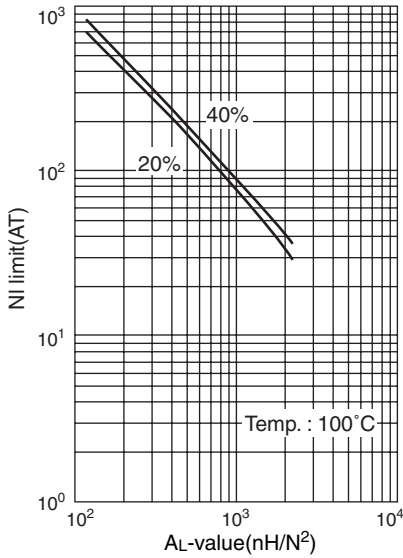

任意AL值的磁心认可了NI所规定的磁场时从初始的AL值分别减小20%和40%时的NI值。

AL 值 vs. 气隙长度 (PE22 EC70X69X16)

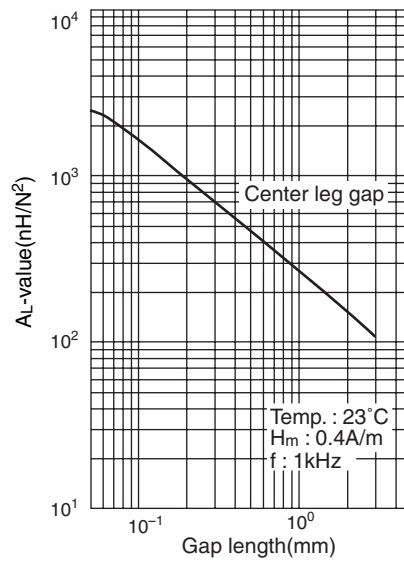

NI limit vs. AL 值 (PC40 EC70X69X16)

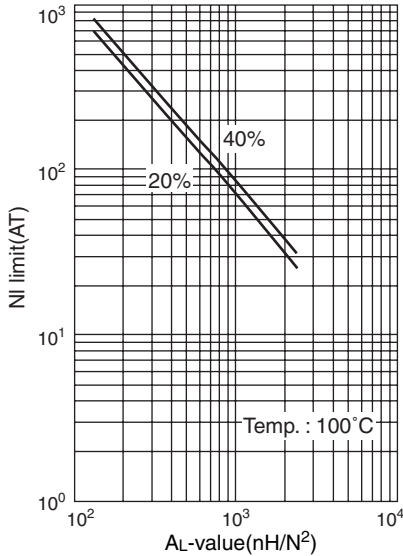

任意AL值的磁心认可了NI所规定的磁场时从初始的AL值分别减小20%和40%时的NI值。

AL 值 vs. 气隙长度 (PC40 EC70X69X16)

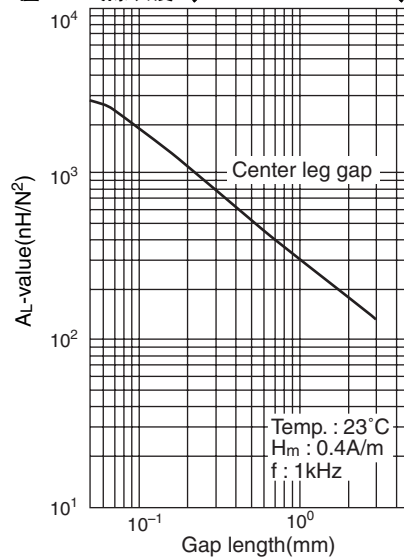

EC90X90X30

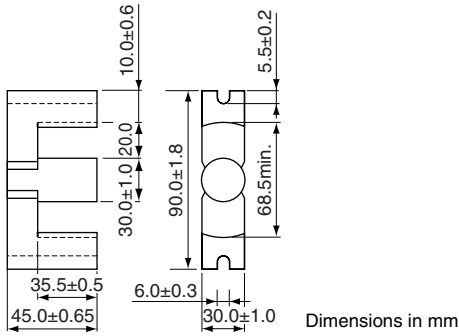

参数

磁心系数	C_1	mm^{-1}	0.3533380
	$C_2 \times 10^{-2}$	mm^{-3}	0.05648
实效磁路长度	l_e	mm	221
实效截面面积	A_e	mm^2	626
实效体积	V_e	mm^3	138270
中脚截面面积	A_c	mm^2	707
最小截面面积	A_{min}^*	mm^2	570B*
窗口面积	A_{cw}	mm^2	1420
质量(约)		g	635

* 最小 A 值后面的记号是表示最小截面面积的位置。

C: 中脚部 / L: 外脚部 / B: 背面部

品名	AL 值 *(nH/N ²)	设计例 (kW) (顺向型转换器方式)
PE22 EC90X90X30	5925±25%	3.2(100kHz)
PC40 EC90X90X30	7415±25%	3.4(100kHz)

* AL 值: T=23°C, f=1kHz, H_m=0.4A/m

NI limit vs. AL 值 (PE22 EC90X90X30)

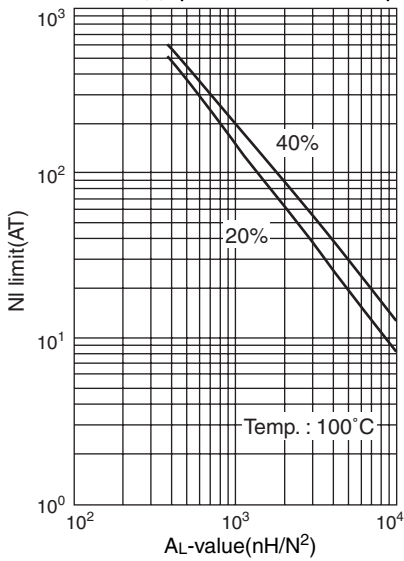

任意AL值的磁心认可了NI所规定的磁场时从初始的AL值分别减小20%和40%时的NI值。

AL 值 vs. 气隙长度 (PE22 EC90X90X30)

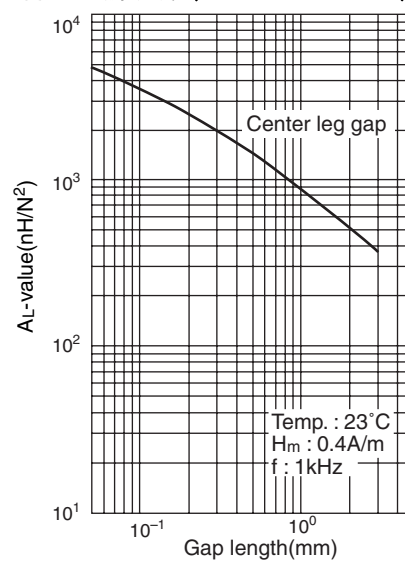

NI limit vs. AL 值 (PC40 EC90X90X30)

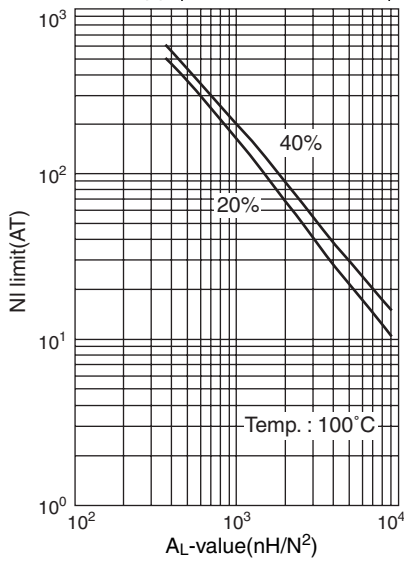

任意AL值的磁心认可了NI所规定的磁场时从初始的AL值分别减小20%和40%时的NI值。

AL 值 vs. 气隙长度 (PC40 EC90X90X30)

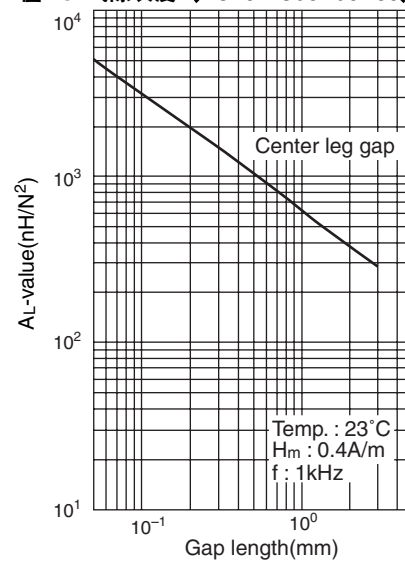

EC120X101X30

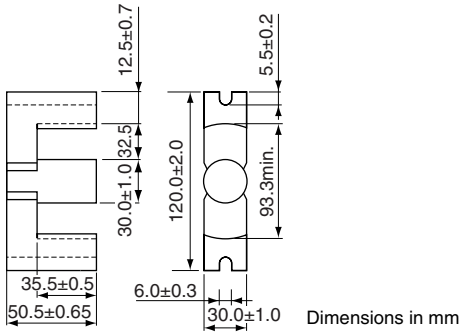

参数

磁心系数	C ₁	mm ⁻¹	0.3300745
	C ₂ × 10 ⁻²	mm ⁻³	0.04278
实效磁路长度	l _e	mm	255
实效截面面积	A _e	mm ²	773
实效体积	V _e	mm ³	196490
中脚截面面积	A _c	mm ²	707
最小截面面积	A _{min.*}	mm ²	707C*
窗口面积	A _{cw}	mm ²	2307
质量(约)		g	986

* 最小 A 值后面的记号是表示最小截面面积的位置。
C: 中脚部 / L: 外脚部 / B: 背面部

品名	AL 值 *(nH/N ²)	设计例 (kW) (顺向型转换器方式)
PE22 EC120X101X30	6395±25%	4.3(100kHz)
PC40 EC120X101X30	8025±25%	4.5(100kHz)

* AL 值 : T=23°C, f=1kHz, H_m=0.4A/m

NI limit vs. AL 值 (PE22 EC120X101X30)

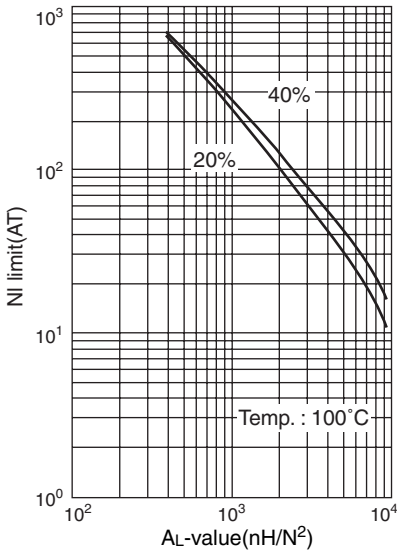

任意AL值的磁心认可了NI所规定的磁场时从初始的AL值分别减小20%和40%时的NI值。

AL 值 vs. 气隙长度 (PE22 EC120X101X30)

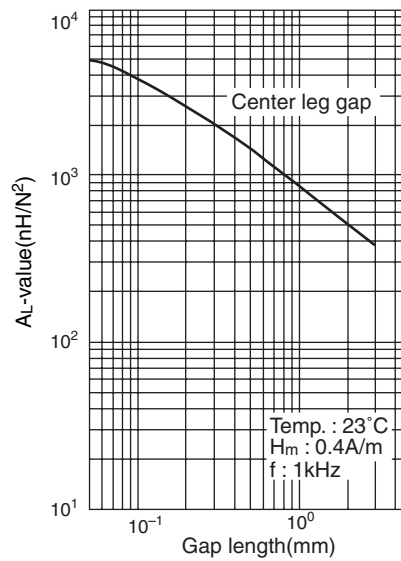

NI limit vs. AL 值 (PC40 EC120X101X30)

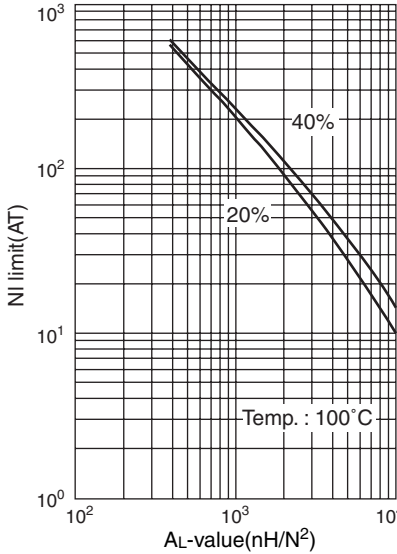

任意AL值的磁心认可了NI所规定的磁场时从初始的AL值分别减小20%和40%时的NI值。

AL 值 vs. 气隙长度 (PC40 EC120X101X30)

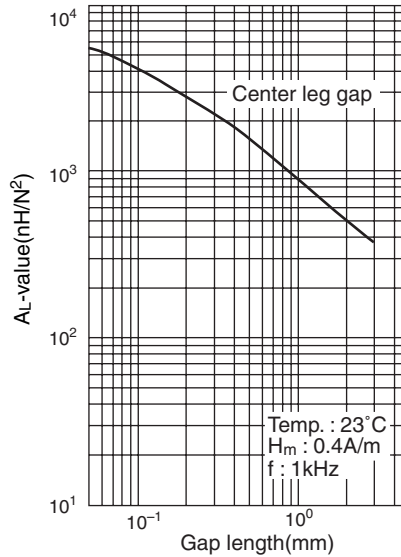

EIC 系列

EIC 磁心

形状・尺寸 / 特性

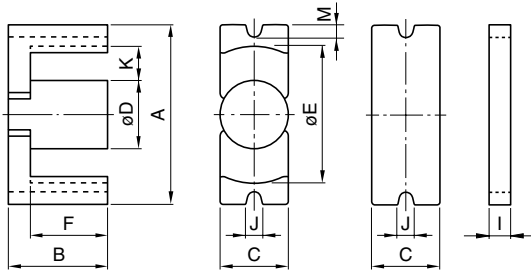

产品名称的识别法

PE22 EIC 90 × 55 × 30
 (1) (2) (3) (4) (5)

- (1) 材质名
- (2) 磁心形状
- (3) A 尺寸
- (4) B+I 尺寸
- (5) C 尺寸

品名	AL*(nH/N ²) ±25%	尺寸 (mm)									
		A	B+I	C	øD	øE	F	I	M	J	K
PE22 EIC70×46×16	5550	70.0±1.7	46.25±1.0	16.4±0.5	16.4±0.5	43.3min.	22.75±0.5	11.75±0.5	5.2	4.75	14.1
PC40 EIC70×46×16	6810										
PE22 EIC90×55×30	8350	90.0±1.8	55.0±1.0	30.0±1.0	30.0±1.0	68.5min.	35.5±0.5	10.0±0.35	5.5	6.0	20.0
PC40 EIC90×55×30	10365										
PE22 EIC120×65×30	8890	120.0±2.0	65.5±1.3	30.0±1.0	30.0±1.0	93.3min.	35.5±0.5	15.0±0.65	5.5	6.0	32.5
PC40 EIC120×65×30	11085										

* 测定条件：T=23°C, f=1kHz, H_m=0.4A/m

品名	磁心常数					质量 (g)
	C ₁ (mm ⁻¹)	C ₂ ×10 ⁻² (mm ⁻³)	A _e (mm ²)	l _e (mm)	V _e (mm ³)	
PE22 EIC70×46×16	0.3479	0.1173	297	103	30601	188
PC40 EIC70×46×16						
PE22 EIC90×55×30	0.2422	0.0388	624	151	94432	469
PC40 EIC90×55×30						
PE22 EIC120×65×30	0.2319	0.0292	794	184	146310	747
PC40 EIC120×65×30						

EIC90X55X30

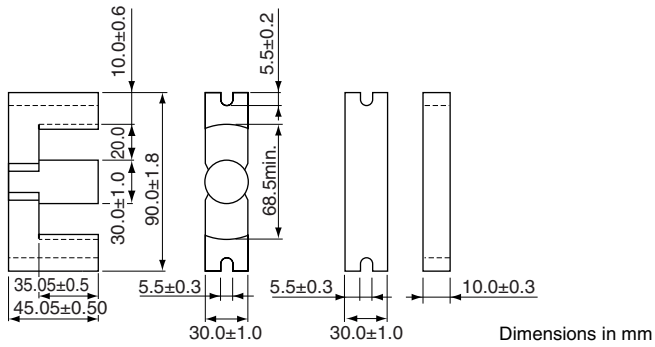

参数

磁心系数	C_1	mm^{-1}	0.2422
	$C_2 \times 10^{-2}$	mm^{-3}	0.0388
实效磁路长度	l_e	mm	151
实效截面面积	A_e	mm^2	624
实效体积	V_e	mm^3	94432
中脚截面面积	A_c	mm^2	707
最小截面面积	$A_{\text{min.}}$ *	mm^2	586B*
窗口面积	A_{cw}	mm^2	710
质量(约)		g	469

* 最小 A 值后面的记号是表示最小截面面积的位置。
C: 中脚部 / L: 外脚部 / B: 背面部

品名	AL 值*(nH/N ²)	设计例(kW) (顺向型转换器方式)
PE22 EIC90X55X30	8350±25%	1.8(100kHz)
PC40 EIC90X55X30	10365±25%	1.9(100kHz)

* AL 值: T=23°C, f=1kHz, H_m=0.4A/m

EIC120X65X30

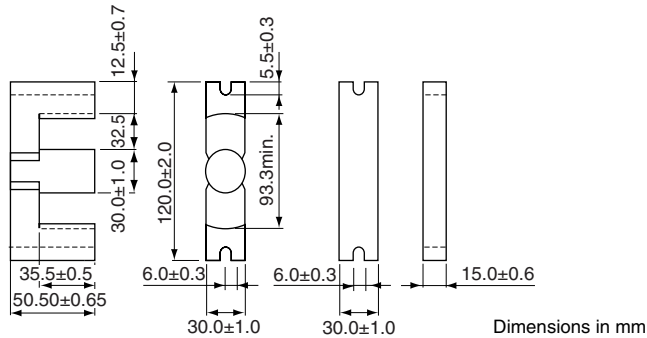

参数

磁心系数	C_1	mm^{-1}	0.2319
	$C_2 \times 10^{-2}$	mm^{-3}	0.0292
实效磁路长度	l_e	mm	184
实效截面面积	A_e	mm^2	794
实效体积	V_e	mm^3	146310
中脚截面面积	A_c	mm^2	707
最小截面面积	$A_{\text{min.}}$ *	mm^2	707C*
窗口面积	A_{cw}	mm^2	1154
质量(约)		g	747

* 最小 A 值后面的记号是表示最小截面面积的位置。
C: 中脚部 / L: 外脚部 / B: 背面部

品名	AL 值*(nH/N ²)	设计例(kW) (顺向型转换器方式)
PE22 EIC120X65X30	8890±25%	2.8(100kHz)
PC40 EIC120X65X30	11085±25%	2.9(100kHz)

* AL 值: T=23°C, f=1kHz, H_m=0.4A/m

• 也可制作带空隙磁心。订货时请加以指定。

EE系列

EE磁心

形状・尺寸 / 特性

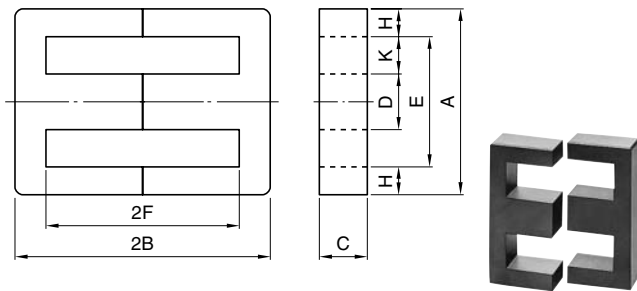

产品名称的识别法

PE22 EE 320×250×20
(1) (2) (3) (4) (5)

- (1) 材质名
- (2) 磁心形状
- (3) A 尺寸
- (4) 2B 尺寸
- (5) C 尺寸

EE磁心线轴

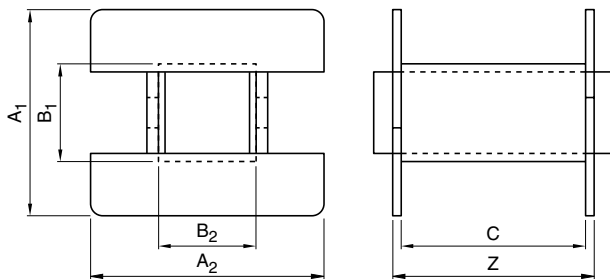

Bobbin is optional parts.

品名	AL*1(nH/N ²) ±25%	尺寸 (mm)									
		A	2B	C	D	E	2F	H	R	K	K×2F(mm ²)
PE22 EE70×91×19	3930	70.0±1.5	91.0±1.0	19.5±0.5	19.5±0.5	48.5min.	71.0±1.0	10.0±0.5	0	15.3	1086
PC40 EE70×91×19	4910										
PE22 EE80×76×20	4590	80.0±1.5	76.0±1.0	20.0±0.5	20.0±0.5	58.5min.	55.0±0.8	10.0±0.5	0.5max.	20.0	1100
PC40 EE80×76×20	5720										
PE22 EE90×56×16	5960	90.0±2.0	56.4±1.0	16.5±0.5	25.0±1.0	63.0min.	30.4±1.0	12.5±0.5	0.5max.	20.0	608
PC40 EE90×56×16	7380										
PE22 EE320×250×20*2	—	320.0±5.0	250.0±1.0	20.0±1.0	100.0±2.4	217.0min.	150.0±3.0	50.0±1.0	0	60.0	7950
PC40 EE320×250×20*2	—										
PE22 EE70×108×31N	6360	70.0±1.5	108.0±1.0	31.6±0.5	22.2±0.5	46.3min.	85.6±1.0	11.1±0.5	2.0max.	12.8	1096
PC40 EE70×108×31N	7970										

*1 测定条件：T=23°C，f=1kHz，H_m=0.4A/m

*2 EE320×250×20 为粘合加工品。

品名	磁心常数						质量 (g)
	C ₁ (mm ⁻¹)	C ₂ ×10 ⁻² (mm ⁻³)	A _e (mm ²)	ℓ _e (mm)	V _e (mm ³)		
PE22 EE70×91×19	0.52779	0.13669	386	204	78690	394	
PC40 EE70×91×19							
PE22 EE80×76×20	0.44878	0.11058	406	182	73910	372	
PC40 EE80×76×20							
PE22 EE90×56×16	0.33583	0.08009	419	141	59050	306	
PC40 EE90×56×16							
PE22 EE320×250×20	0.28854	0.01443	2000	577	1154160	6150	
PC40 EE320×250×20							
PE22 EE70×108×31N	0.32992	0.04695	703	232	162900	815	
PC40 EE70×108×31N							

EE磁心线轴

品名	尺寸 (mm)						卷线截面面积 A _w (mm ²)	平均卷线长度 ℓ _w (mm)	质量 (g)	材质
	A ₁	A ₂	B ₁	B ₂	C	Z				
BE-80-S	56.5±0.5	61.0±0.5	25.2±0.5	25.2±0.5	47.5±2.5	51.5±2.5	747	168	32	PBT
BE-80-W	56.5±0.5	81.5±0.7	25.2±0.5	45.8±0.5	47.5±2.5	51.5±2.5	747	209	41	PBT

EE70X91X19

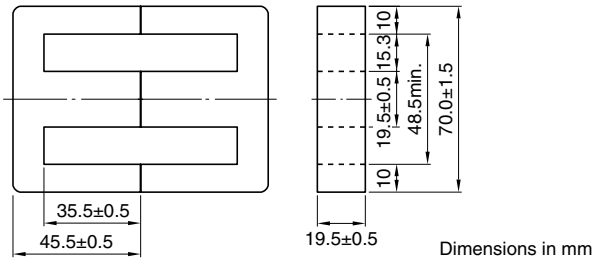

参数

磁心系数	C_1	mm^{-1}	0.5278
	$C_2 \times 10^{-2}$	mm^{-3}	0.1367
实效磁路长度	l_e	mm	204
实效截面面积	A_e	mm^2	386
实效体积	V_e	mm^3	78690
中脚截面面积	A_c	mm^2	380
最小截面面积	A_{min}^*	mm^2	380C*
窗口面积	A_{cw}	mm^2	1086
质量(约)		g	394

* 最小 A 值后面的记号是表示最小截面面积的位置。
C: 中脚部 / L: 外脚部 / B: 背面部

品名	AL 值 *(nH/N ²)	设计例 (kW) (顺向型转换器方式)
PE22 EE70X91X19	3930±25%	1.4(100kHz)
PC40 EE70X91X19	4910±25%	1.6(100kHz)

* AL 值: T=23°C, f=1kHz, H_m=0.4A/m

NI limit vs. AL 值 (PE22 EE70X91X19)

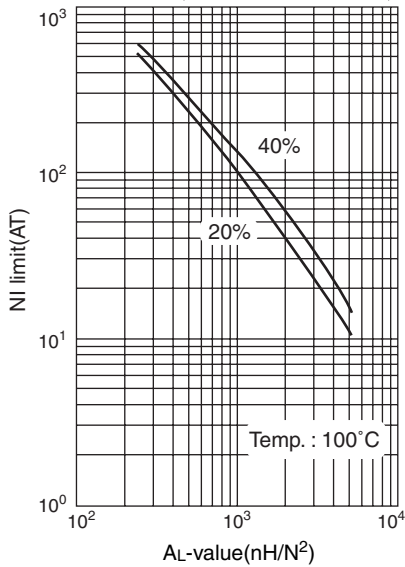

任意AL值的磁心认可了NI所规定的磁场时从初始的AL值分别减小20%和40%时的NI值。

NI limit vs. AL 值 (PC40 EE70X91X19)

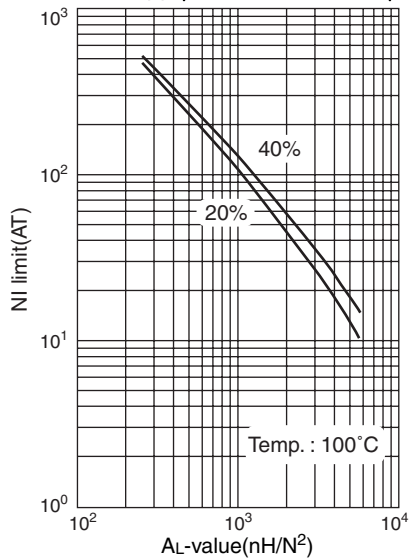

任意AL值的磁心认可了NI所规定的磁场时从初始的AL值分别减小20%和40%时的NI值。

AL 值 vs. 气隙长度 (PE22 EE70X91X19)

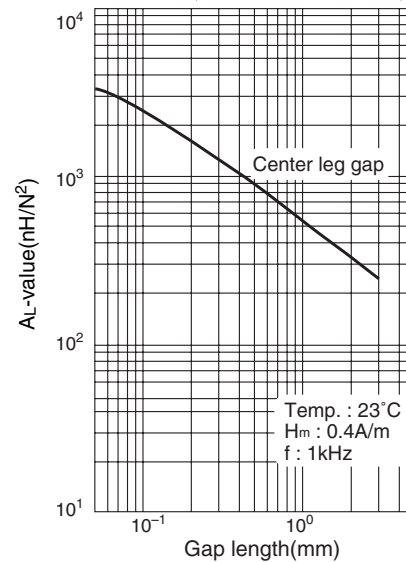

AL 值 vs. 气隙长度 (PC40 EE70X91X19)

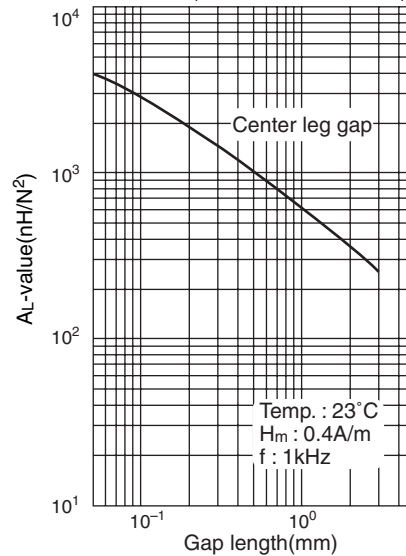

EE80X76X20

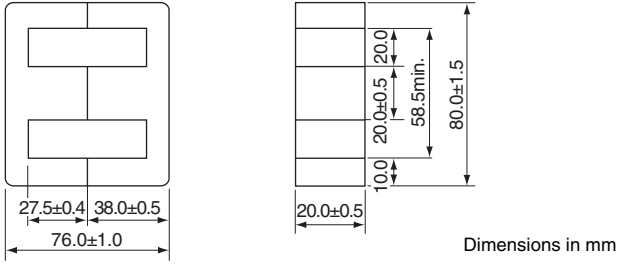

参数

磁心系数	C1	mm ⁻¹	0.44878
	C2×10 ⁻²	mm ⁻³	0.1106
实效磁路长度	l _e	mm	182
实效截面面积	A _e	mm ²	406
实效体积	V _e	mm ³	73910
中脚截面面积	A _c	mm ²	400
最小截面面积	A _{min.*}	mm ²	400LC*
窗口面积	A _{cw}	mm ²	1100
质量(约)		g	372

* 最小 A 值后面的记号是表示最小截面面积的位置。
C: 中脚部 / L: 外脚部 / B: 背面部

品名	AL 值 *(nH/N ²)	设计例 (kW) (顺向型转换器方式)
PE22 EE80X76X20	4590±25%	1.4(100kHz)
PC40 EE80X76X20	5720±25%	1.5(100kHz)

* AL 值 : T=23°C, f=1kHz, H_m=0.4A/m

NI limit vs. AL 值 (PE22 EE80X76X20)

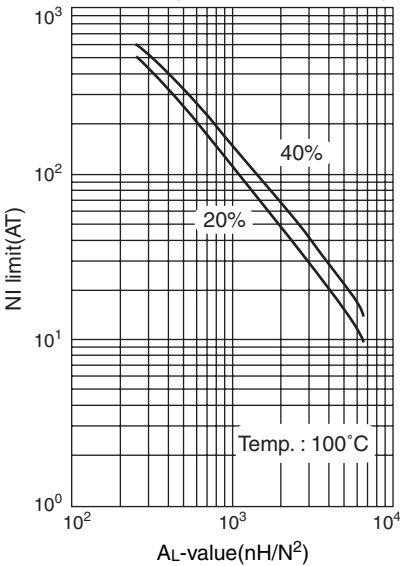

任意AL值的磁心认可了NI所规定的磁场时从初始的AL值分别减小20%和40%时的NI值。

AL 值 vs. 气隙长度 (PE22 EE80X76X20)

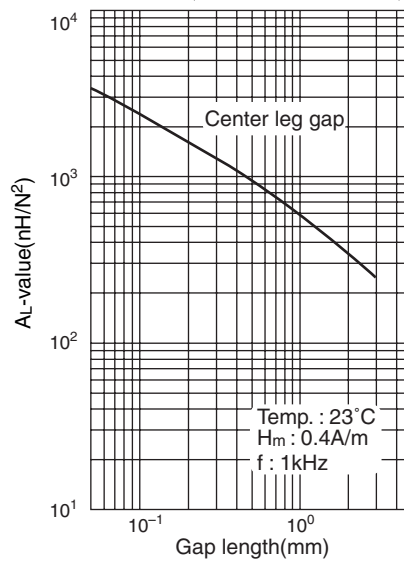

NI limit vs. AL 值 (PC40 EE80X76X20)

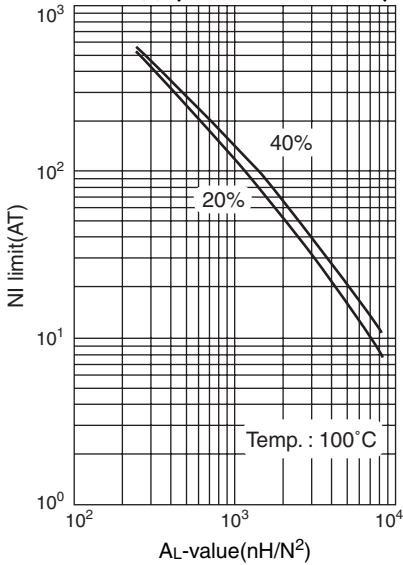

任意AL值的磁心认可了NI所规定的磁场时从初始的AL值分别减小20%和40%时的NI值。

AL 值 vs. 气隙长度 (PC40 EE80X76X20)

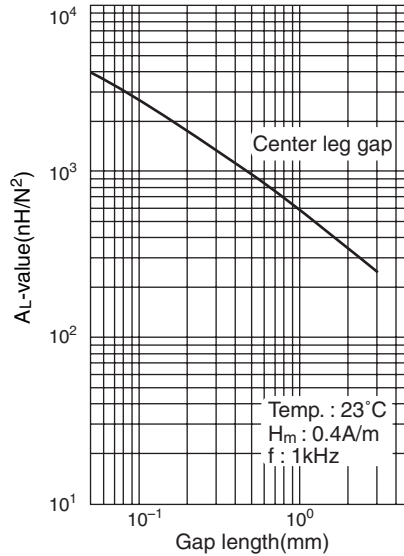

EE90X56X16

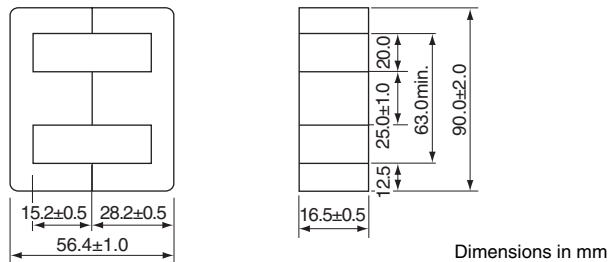

参数

磁心系数	C ₁	mm ⁻¹	0.33583
	C ₂ × 10 ⁻²	mm ⁻³	0.0801
实效磁路长度	l _e	mm	141
实效截面面积	A _e	mm ²	419
实效体积	V _e	mm ³	59050
中脚截面面积	A _c	mm ²	413
最小截面面积	A _{min.*}	mm ²	413LC*
窗口面积	A _{cw}	mm ²	608
质量(约)		g	306

* 最小 A 值后面的记号是表示最小截面面积的位置。
C: 中脚部 / L: 外脚部 / B: 背面部

品名	AL 值 *(nH/N ²)	设计例 (kW) (顺向型转换器方式)
PE22 EE90X56X16	5960±25%	1.2(100kHz)
PC40 EE90X56X16	7380±25%	1.3(100kHz)

* AL 值 : T=23°C, f=1kHz, H_m=0.4A/m

NI limit vs. AL 值 (PE22 EE90X56X16)

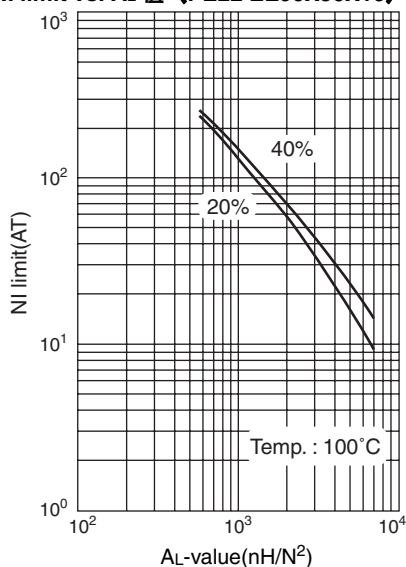

任意AL值的磁心认可了NI所规定的磁场时从初始的AL值分别减小20%和40%时的NI值。

AL 值 vs. 气隙长度 (PE22 EE90X56X16)

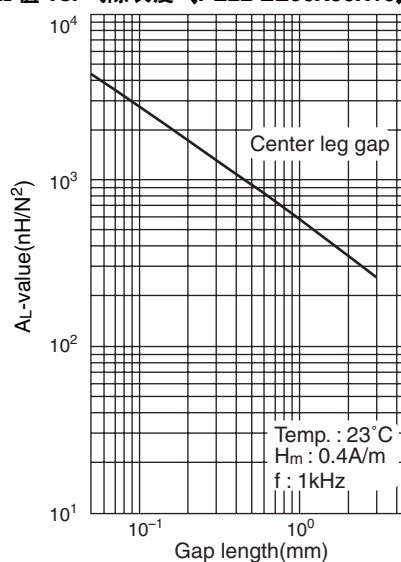

NI limit vs. AL 值 (PC40 EE90X56X16)

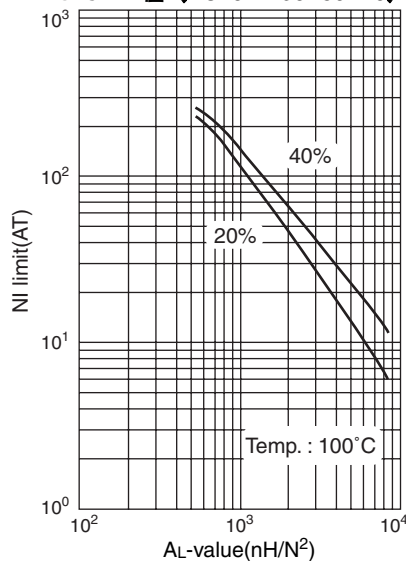

任意AL值的磁心认可了NI所规定的磁场时从初始的AL值分别减小20%和40%时的NI值。

AL 值 vs. 气隙长度 (PC40 EE90X56X16)

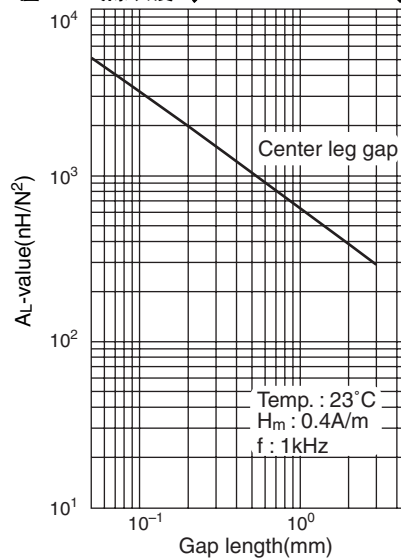

EE320X250X20

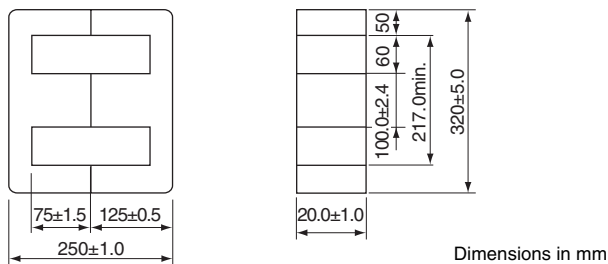

参数

磁心系数	C ₁	mm ⁻¹	0.28854
	C ₂ × 10 ⁻²	mm ⁻³	0.01443
实效磁路长度	l _e	mm	577
实效截面面积	A _e	mm ²	2000
实效体积	V _e	mm ³	1154160
中脚截面面积	A _c	mm ²	2000
最小截面面积	A _{min.*}	mm ²	2000BCL*
窗口面积	A _{cw}	mm ²	9000
质量(约)		g	6150

* 最小 A 值后面的记号是表示最小截面面积的位置。
C: 中脚部 / L: 外脚部 / B: 背面部

品名	AL 值 *(nH/N ²)	设计例 (kW) (顺向型转换器方式)
PE22 EE320X250X20	—	16.7(100kHz)
PC40 EE320X250X20	—	19.3(100kHz)

* AL 值 : T=23°C, f=1kHz, H_m=0.4A/m

NI limit vs. AL 值 (PE22 EE320X250X20)

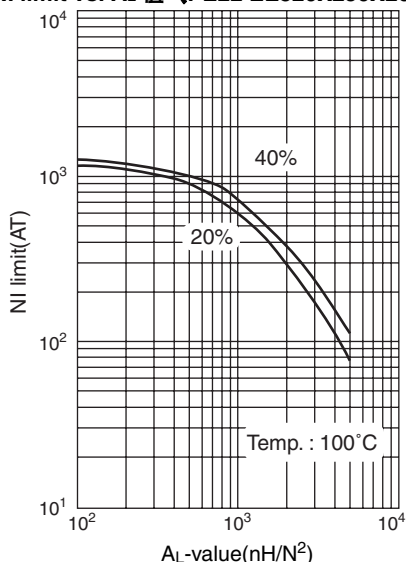

任意AL值的磁心认可了NI所规定的磁场时从初始的AL值分别减小20%和40%时的NI值。

AL 值 vs. 气隙长度 (PE22 EE320X250X20)

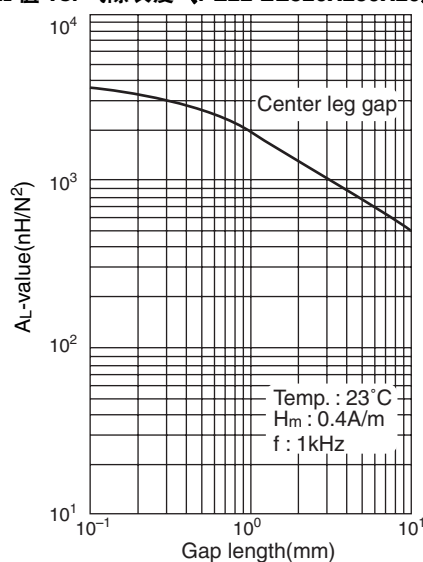

NI limit vs. AL 值 (PC40 EE320X250X20)

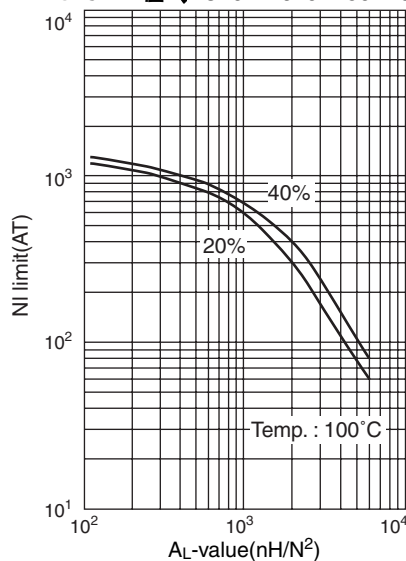

任意AL值的磁心认可了NI所规定的磁场时从初始的AL值分别减小20%和40%时的NI值。

AL 值 vs. 气隙长度 (PC40 EE320X250X20)

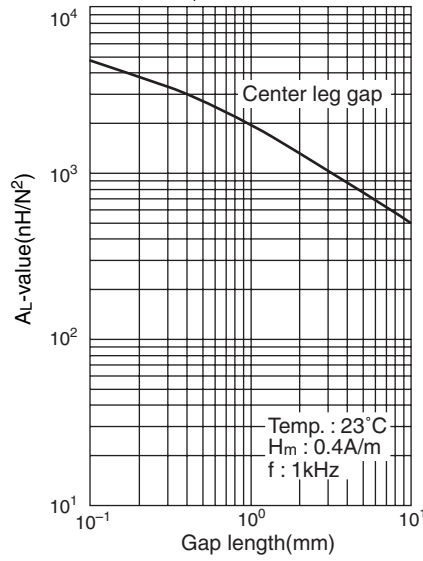

EI系列

EI磁心

形状・尺寸/特性

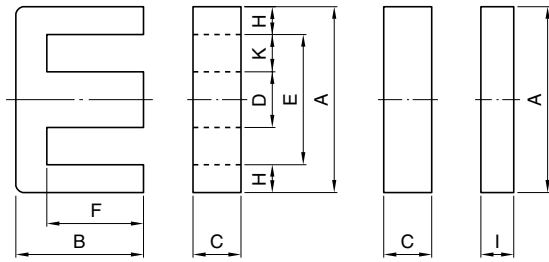

产品名称的识别法

$$\frac{\text{PE22}}{(1)} \frac{\text{EI}}{(2)} \frac{70}{(3)} \times \frac{55}{(4)} \times \frac{19}{(5)}$$

- (1) 材质名
- (2) 磁心形状
- (3) A 尺寸
- (4) B+I 尺寸
- (5) C 尺寸

品名	AL*(nH/N ²) ±25%	尺寸 (mm)										
		A	B+I	C	D	E	F	H	I	R	K	K×F(mm ²)
PE22 EI70×55×19	5880	70.0±1.5	55.5±1.0	19.5±0.5	19.5±0.5	48.5min.	35.0±0.5	10.0±0.5	10.5±0.5	0.5max.	15.3	536
PC40 EI70×55×19	7270	70.0±1.5	55.5±1.0	19.5±0.5	19.5±0.5	48.5min.	35.0±0.5	10.0±0.5	10.5±0.5	0.5max.	15.3	536
PE22 EI70×64×31N	9585	70.0±1.5	64.4±1.0	31.6±0.5	22.2±0.5	46.3min.	42.8±0.5	11.1±0.5	10.4±0.5	2.0max.	12.8	548
PC40 EI70×64×31N	11885	70.0±1.5	64.4±1.0	31.6±0.5	22.2±0.5	46.3min.	42.8±0.5	11.1±0.5	10.4±0.5	2.0max.	12.8	548

* 测定条件：T=23°C, f=1kHz, H_m=0.4A/m

品名	磁心常数					质量 (g)
	C ₁ (mm ⁻¹)	C ₂ ×10 ⁻² (mm ⁻³)	A _e (mm ²)	ℓ _e (mm)	V _e (mm ³)	
PE22 EI70×55×19	0.33894	0.08693	390	132	51520	266
PC40 EI70×55×19	0.33894	0.08693	390	132	51520	266
PE22 EI70×64×31N	0.20929	0.03010	695	146	101200	519
PC40 EI70×64×31N	0.20929	0.03010	695	146	101200	519

EI70X55X19

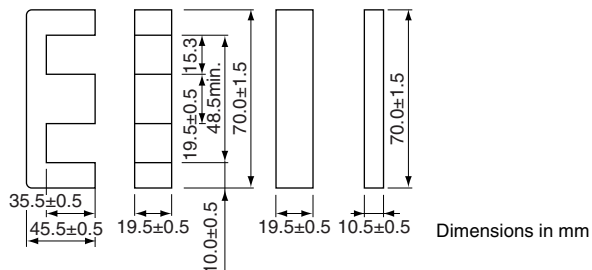

参数

磁心系数	C ₁	mm ⁻¹	0.33894
	C ₂ × 10 ⁻²	mm ⁻³	0.08693
实效磁路长度	l _e	mm	132
实效截面面积	A _e	mm ²	390
实效体积	V _e	mm ³	51520
中脚截面面积	A _c	mm ²	380
最小截面面积	A _{min.*}	mm ²	380C*
窗口面积	A _{cw}	mm ²	543
质量(约)		g	266

* 最小 A 值后面的记号是表示最小截面面积的位置。

C: 中脚部 / L: 外脚部 / B: 背面部

品名	AL 值 *(nH/N ²)	设计例 (kW) (顺向型转换器方式)
PE22 EI70X55X19	5880±25%	1.4(100kHz)
PC40 EI70X55X19	7270±25%	1.6(100kHz)

* AL 值: T=23°C, f=1kHz, H_m=0.4A/m

NI limit vs. AL 值 (PE22 EI70X55X19)

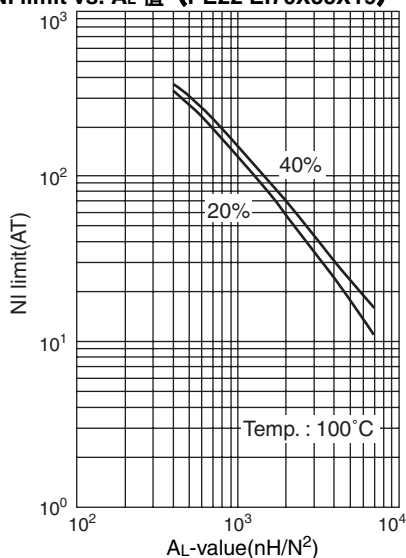

任意AL值的磁心认可了NI所规定的磁场时从初始的AL值分别减小20%和40%时的NI值。

AL 值 vs. 气隙长度 (PE22 EI70X55X19)

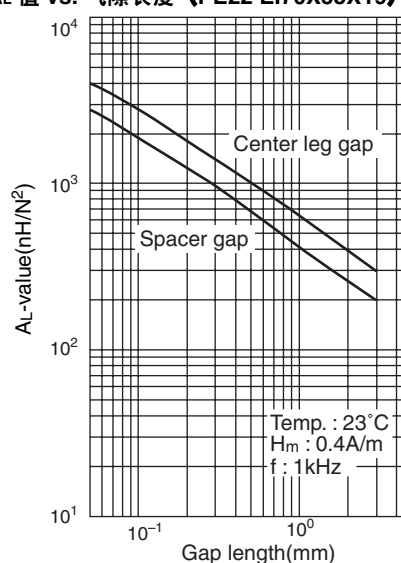

NI limit vs. AL 值 (PC40 EI70X55X19)

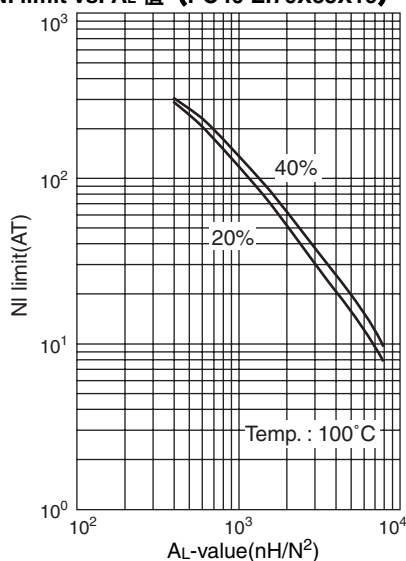

任意AL值的磁心认可了NI所规定的磁场时从初始的AL值分别减小20%和40%时的NI值。

AL 值 vs. 气隙长度 (PC40 EI70X55X19)

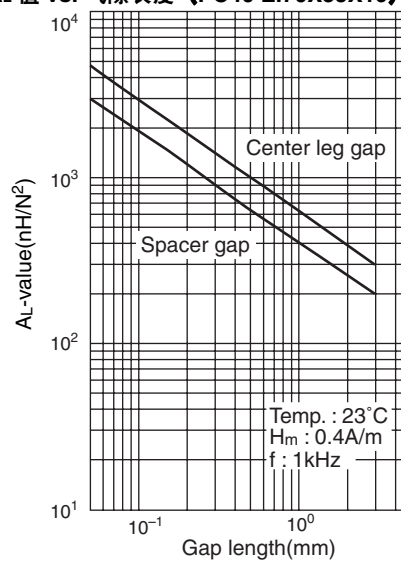

DT系列

DT磁心

形状・尺寸 / 特性

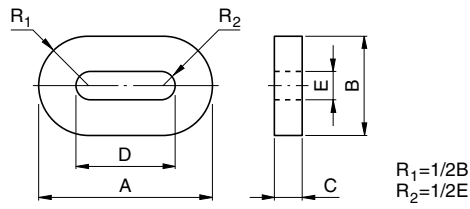

产品名称的识别法

PE22 DT 138 × 20 × 58
(1) (2) (3) (4) (5)

- (1) 材质名
- (2) 磁心形状
- (3) A尺寸
- (4) C尺寸
- (5) D尺寸

品名	AL*1(nH/N ²) ±25%	尺寸 (mm)				
		A	B	C	D	E
PE22 DT138×20×58*2	6680	138.0±2.8	104.0±2.1	20.0±0.4	58.0±1.5	24.7±0.5
PC40 DT138×20×58*2	8540					
PE22 DT200×20×102*2	5630	200.0±5.0	130.0±3.0	20.0±0.4	102.0±2.5	31.5±1.0
PC40 DT200×20×102*2	7200					

*1 测定条件：T=23°C, f=1kHz, H_m=0.4A/m

*2 DT138×20×58 及 DT200×20×102 为上下面研磨加工品。

品名	磁心常数					质量 (g)
	C ₁ (mm ⁻¹)	C ₂ ×10 ⁻² (mm ⁻³)	A _e (mm ²)	ℓ _e (mm)	V _e (mm ³)	
PE22 DT138×20×58	0.33806	0.04235	798	270	215000	1020
PC40 DT138×20×58						
PE22 DT200×20×102	0.40121	0.04087	982	394	387000	1870
PC40 DT200×20×102						

PQ系列

PQ磁心

形状・尺寸/特性

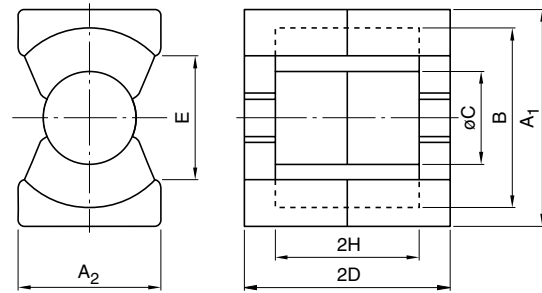

产品名称的识别法

PE22 PQ 78 × 39 × 42
 (1) (2) (3) (4) (5)

- (1) 材质名
 (2) 磁心形状
 (3) A₁尺寸
 (4) 2D尺寸
 (5) A₂尺寸

PQ磁心线轴

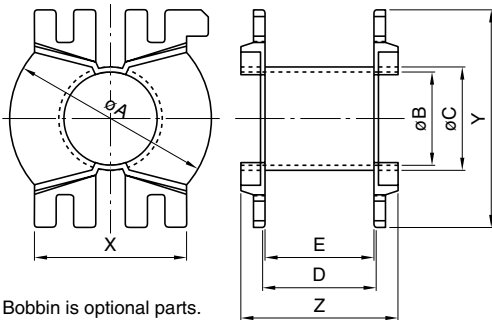

Bobbin is optional parts.

品名	AL*(nH/N ²) ±25%	尺寸 (mm)							
		A ₁	A ₂	B	øC	2D	E	2H	
PE22 PQ78×39×42	7940	78.5±1.5	42.0±0.8	69.0min.	25.5±0.5	39.4±0.6	60.0min.	25.8±1.0	
PC40 PQ78×39×42	9790								
PE22 PQ107×87×70	14570	107.0±2.0	70.0±1.5	93.7min.	41.0±1.0	87.0±1.5	72.5min.	56.0±1.5	
PC40 PQ107×87×70	18210								

* 测定条件：T=23°C, f=1kHz, H_m=0.4A/m

品名	磁心常数					质量 (g)
	C ₁ (mm ⁻¹)	C ₂ ×10 ⁻² (mm ⁻³)	A _e (mm ²)	ℓ _e (mm)	V _e (mm ³)	
PE22 PQ78×39×42	0.24730	0.051530	480	119	56900	304
PC40 PQ78×39×42						
PE22 PQ107×87×70	0.14260	0.009989	1428	204	290600	1560
PC40 PQ107×87×70						

PQ磁心线轴

品名	尺寸 (mm)									卷线截面面积 A _w (mm ²)	平均卷线长度 ℓ _w (mm)	材质
	øA	øB	øC	D	E	X	Y	Z				
BPQ78	67.8±0.3	30.2±0.5	26.8±0.5	23.5±2.0	20.0±2.0	57.5±0.5	78.0±0.5	31.0±2.0	377	154	PBT	
BPQ107	92.5±0.5	42.7±0.5	46.7±0.5	53.5±2.5	49.5±3.0	69.5±0.5	100.0±0.5	71.0±2.5	1140	218	PBT	

• 推荐焊接条件：350°C max./2s

PQ78X39X42

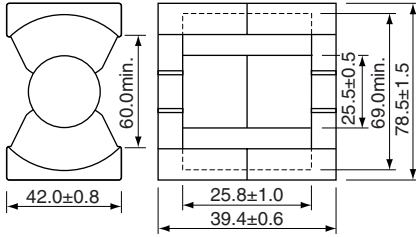

Dimensions in mm

参数

磁心系数	C1	mm ⁻¹	0.2473
	C2×10 ⁻²	mm ⁻³	0.05153
实效磁路长度	ℓ _e	mm	119
实效截面面积	A _e	mm ²	480
实效体积	V _e	mm ³	56900
中脚截面面积	A _c	mm ²	510
最小截面面积	A _{min.*}	mm ²	510C*
窗口面积	A _{cw}	mm ²	570
质量(约)	g		304

* 最小 A 值后面的记号是表示最小截面面积的位置。
C: 中脚部 / L: 外脚部 / B: 背面部

品名	AL 值 *(nH/N ²)	设计例 (kW) (顺向型转换器方式)
PE22 PQ78X39X42	7940±25%	1.6(100kHz)
PC40 PQ78X39X42	9790±25%	1.7(100kHz)

* AL 值: T=23°C, f=1kHz, H_m=0.4A/m
• 也可制作带空隙磁心。订货时请加以指定。

NI limit vs. AL 值 (PE22 PQ78X39X42)

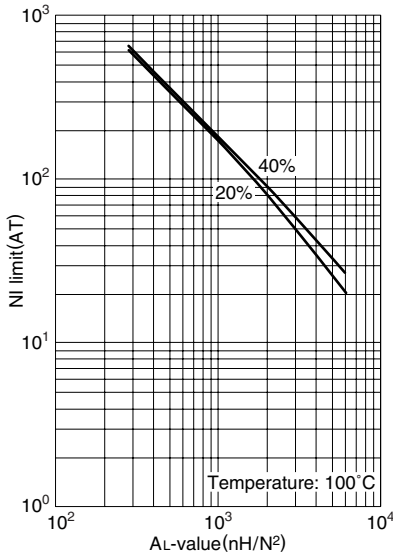

任意AL值的磁心认可了NI所规定的磁场时从初始的AL值分别减小20%和40%时的NI值。

AL 值 vs. 气隙长度 (PE22 PQ78X39X42)

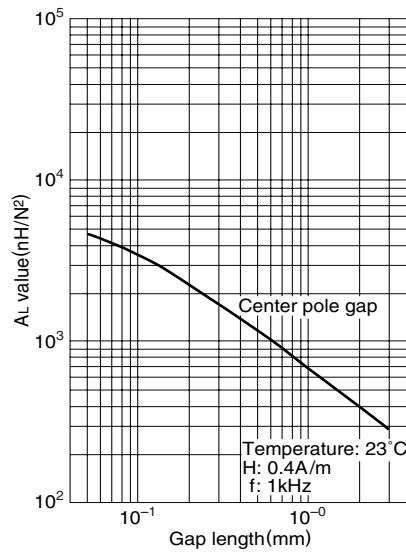

NI limit vs. AL 值 (PC40 PQ78X39X42)

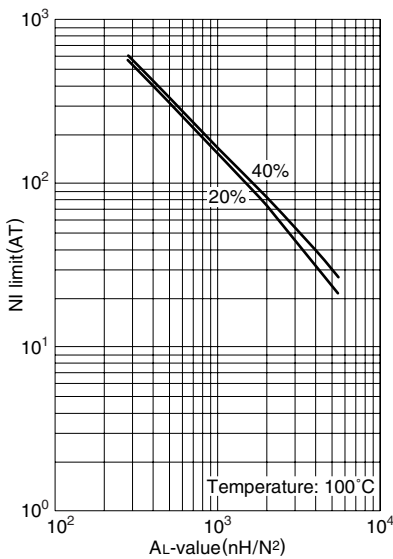

任意AL值的磁心认可了NI所规定的磁场时从初始的AL值分别减小20%和40%时的NI值。

AL 值 vs. 气隙长度 (PC40 PQ78X39X42)

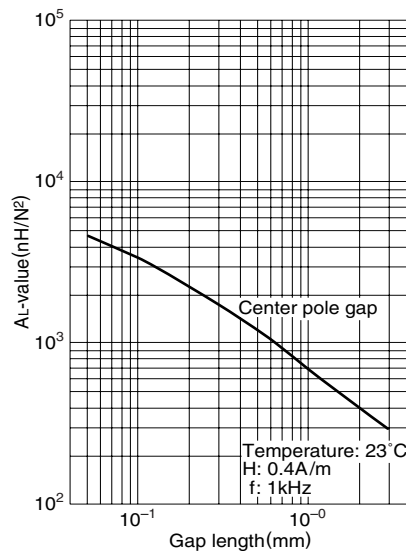

PQ107X87X70

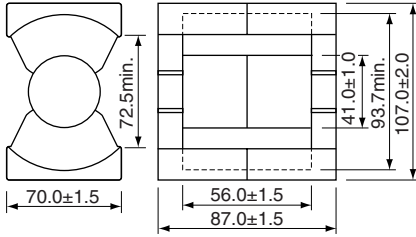

Dimensions in mm

参数

磁心系数	C1	mm ⁻¹	0.1426
	C2×10 ⁻²	mm ⁻³	0.009989
实效磁路长度	ℓ _e	mm	204
实效截面面积	A _e	mm ²	1428
实效体积	V _e	mm ³	290600
中脚截面面积	A _c	mm ²	1320
最小截面面积	A _{min.*}	mm ²	1320C*
窗口面积	A _{cw}	mm ²	1540
质量(约)	g		1560

* 最小 A 值后面的记号是表示最小截面面积的位置。
C: 中脚部 / L: 外脚部 / B: 背面部

品名	AL 值 *(nH/N ²)	设计例 (kW) (顺向型转换器方式)
PE22 PQ107X87X70	14570±25%	8.3(100kHz)
PC40 PQ107X87X70	18210±25%	9.0(100kHz)

* AL 值: T=23°C, f=1kHz, H_m=0.4A/m
• 也可制作带空隙磁心。订货时请加以指定。

NI limit vs. AL 值 (PE22 PQ107X87X70)

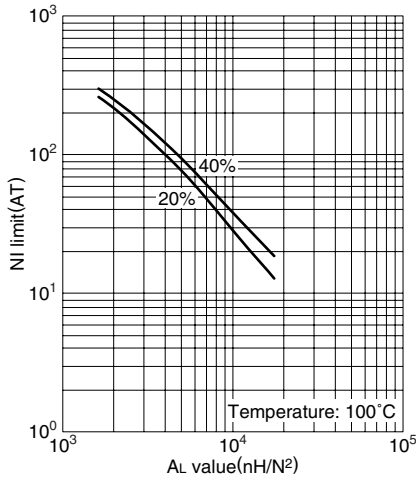

任意AL值的磁心认可了NI所规定的磁场时从初始的AL值分别减小20%和40%时的NI值。

AL 值 vs. 气隙长度 (PE22 PQ107X87X70)

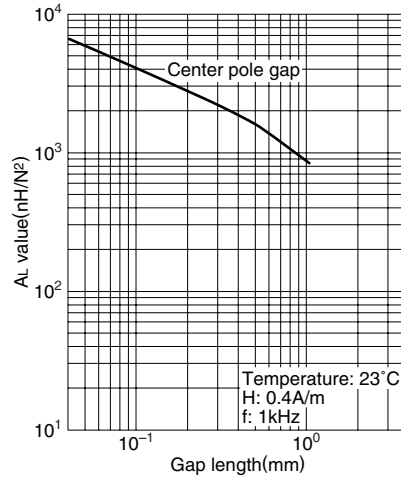

NI limit vs. AL 值 (PC40 PQ107X87X70)

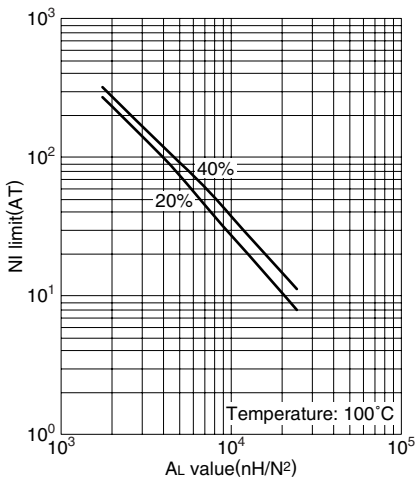

任意AL值的磁心认可了NI所规定的磁场时从初始的AL值分别减小20%和40%时的NI值。

AL 值 vs. 气隙长度 (PC40 PQ107X87X70)

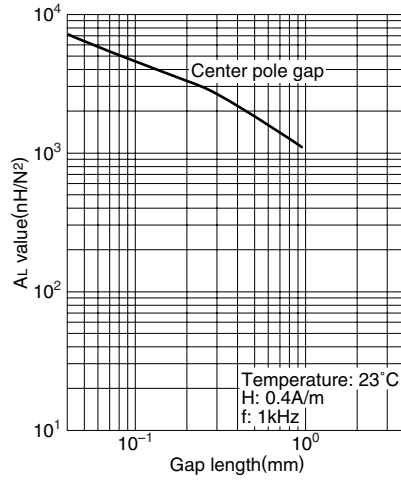

PM系列

PM磁心

形状・尺寸/特性

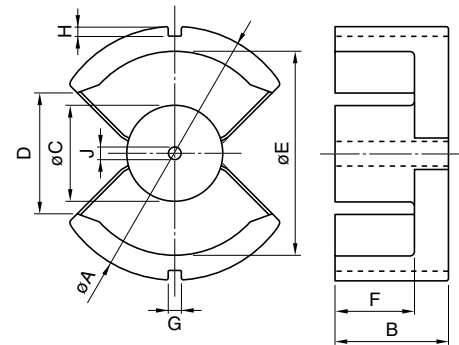

产品名称的识别法

PE22	PM	111	× 100
(1)	(2)	(3)	(4)

- (1) 材质名
- (2) 磁心形状
- (3) A尺寸
- (4) 2B尺寸

品名	AL*(nH/N ²) ±25%	尺寸 (mm)								
		øA	B×2	øC	D	øE	F×2	G	H	J
PE22 PM111×100	12590	111.0±2.2	100.0±1.0	41.5±0.7	53.0±1.0	89.0±1.8	70.0±1.0	5.8±0.5	4.2±0.2	5.6±0.2
PC40 PM111×100	13927									

* 测定条件：T=23°C, f=1kHz, H_m=0.4A/m

品名	磁心常数					质量 (g)
	C ₁ (mm ⁻¹)	C ₂ ×10 ⁻² (mm ⁻³)	A _e (mm ²)	ℓ _e (mm)	V _e (mm ³)	
PE22 PM111×100	0.12573	0.0000739	1702	214	364228	2200
PC40 PM111×100						

SP系列

SP磁心

形状・尺寸 / 特性

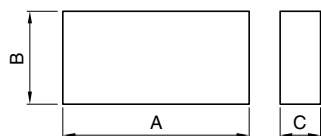

产品名称的识别法

PE22	SP	135 × 65 × 20
(1)	(2)	(3) (4) (5)

- (1) 材质名
- (2) 磁心形状
- (3) A尺寸
- (4) B尺寸
- (5) C尺寸

品名	尺寸 (mm)		
	A	B	C
PE22 SP59×19×5	59.0±1.0	19.5±0.5	5.0±0.5
PC40 SP59×19×5			
PE22 SP65×10×5	65.0±1.5	10.0±0.5	5.0±0.5
PC40 SP65×10×5			
PE22 SP79×70×10	79.0±1.5	70.0±0.5	10.0±0.5
PC40 SP79×70×10			
PE22 SP135×65×20	135.0±2.5	65.0±1.5	20.0±0.5
PC40 SP135×65×20			
PE22 SP185×110×20*	185.0±4.5	110.0±2.0	20.0±0.5
PC40 SP185×110×20*			
PE22 SP255×152×20*	255.0±5.0	152.0±3.0	20.0±0.5
PC40 SP255×152×20*			

* SP185×110×20 及 SP255×152×20 为上下面研磨加工品。