

径向引线(线圈) 电源用

RoHS指令对应产品

ELC系列 ELC0607

特点

- 是最适用于电源系统低Rdc大电流型产品。
- 采用环氧树脂外装，具有高可靠性。
- 采用卷带仕様，支持自动插入机。
- RoHS指令对应产品。

用途

电视机，磁带录像机，计算机，其他各种电子设备

仕様

工作温度范围	-20 to +80°C [包括自身温度上升]
保存温度范围	-40 to +80°C[产品单体]
终端拉伸强度	最小14.7N
喷流焊接条件	260°C/10秒

产品名称的识别法

ELC	0607	RA-	1R0	J	3R0	-	PF
(1)	(2)	(3)	(4)	(5)	(6)	(7)	

(1) 系列名称

(2) 尺寸(主体尺寸)

0607	7.4×6.2×10mm(引线间距5mm)
------	-----------------------

(3) 包装形式(卷带产品为标准包装)

RA	卷带产品(Ammo Pack)
S	袋装

(4) 电感值

1R0	1μH
120	12μH

(5) 电感容差

J	±5%
K	±10%

(6) 额定电流

3R0	3A
R92	0.92A

(7) 无铅化

PF	无铅化产品
----	-------

包装形式/包装个数

包装形式	个数
卷带(Ammo Pack)	2000个/箱
袋装	1000个/袋

● RoHS指令的对应：表示除了依据EU Directive 2002/95/EC免除的用途之外，未使用铅，镉，汞，六价铬及特定溴系阻燃剂PBB，PBDE等。

· 记载内容，在没有予告的情况下有可能改进和变更，请予以谅解。

形状・尺寸 袋装品

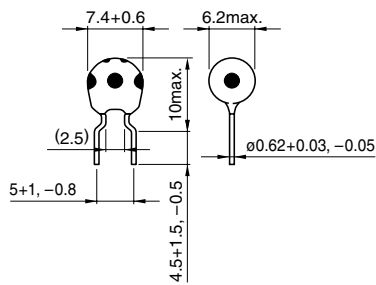

卷带产品 (Ammo Pack 型)

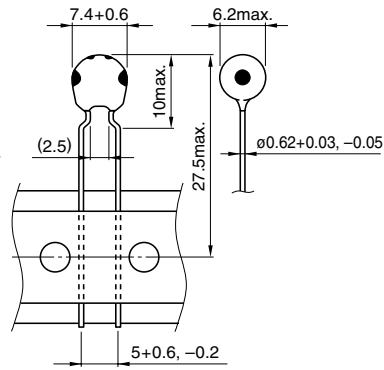

Dimensions in mm

特性

工作温度范围	-20~+80°C [包括自身温度上升量, 最大为20°C]
保存温度范围	-40~+80°C
额定电流	以温度上升20°C时的直流电流值为额定电流值
终端拉伸强度	最小14.7N
耐湿性	$\Delta L/L \leq \pm 5\%$ $\Delta Q/Q \leq \pm 25\%$

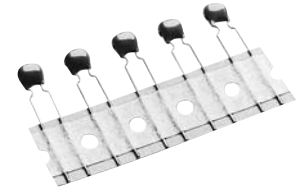

电气特性

电感 (μH)	电感容差	参考Q	L, Q测定频率 (MHz)	直流电阻 最大(Ω)	额定电流 最大(A)	品名
1	$\pm 10, \pm 5\%$	10	7.96	0.026	3	ELC0607□*1-1R0△*23R0-PF
1.2	$\pm 10, \pm 5\%$	10	7.96	0.029	2.8	ELC0607□-1R2△2R8-PF
1.5	$\pm 10, \pm 5\%$	10	7.96	0.031	2.8	ELC0607□-1R5△2R8-PF
1.8	$\pm 10, \pm 5\%$	10	7.96	0.035	2.6	ELC0607□-1R8△2R6-PF
2.2	$\pm 10, \pm 5\%$	10	7.96	0.039	2.5	ELC0607□-2R2△2R5-PF
2.7	$\pm 10, \pm 5\%$	10	7.96	0.041	2.3	ELC0607□-2R7△2R3-PF
3.3	$\pm 10, \pm 5\%$	10	7.96	0.044	2.2	ELC0607□-3R3△2R2-PF
3.9	$\pm 10, \pm 5\%$	10	7.96	0.05	2.1	ELC0607□-3R9△2R1-PF
4.7	$\pm 10, \pm 5\%$	10	7.96	0.052	2	ELC0607□-4R7△2R0-PF
5.6	$\pm 10, \pm 5\%$	10	7.96	0.062	1.9	ELC0607□-5R6△1R9-PF
6.8	$\pm 10, \pm 5\%$	10	7.96	0.066	1.8	ELC0607□-6R8△1R8-PF
8.2	$\pm 10, \pm 5\%$	10	7.96	0.08	1.7	ELC0607□-8R2△1R7-PF
10	$\pm 10, \pm 5\%$	20	2.52	0.09	1.6	ELC0607□-100△1R6-PF
12	$\pm 10, \pm 5\%$	20	2.52	0.1	1.5	ELC0607□-120△1R5-PF
15	$\pm 10, \pm 5\%$	20	2.52	0.12	1.3	ELC0607□-150△1R3-PF
18	$\pm 10, \pm 5\%$	20	2.52	0.145	1.2	ELC0607□-180△1R2-PF
22	$\pm 10, \pm 5\%$	20	2.52	0.18	1.2	ELC0607□-220△1R2-PF
27	$\pm 10, \pm 5\%$	20	2.52	0.22	1	ELC0607□-270△1R0-PF
33	$\pm 10, \pm 5\%$	20	2.52	0.25	0.92	ELC0607□-330△R92-PF
39	$\pm 10, \pm 5\%$	20	2.52	0.31	0.88	ELC0607□-390△R88-PF
47	$\pm 10, \pm 5\%$	20	2.52	0.35	0.77	ELC0607□-470△R77-PF
56	$\pm 10, \pm 5\%$	20	2.52	0.42	0.72	ELC0607□-560△R72-PF
68	$\pm 10, \pm 5\%$	20	2.52	0.45	0.63	ELC0607□-680△R63-PF
82	$\pm 10, \pm 5\%$	20	2.52	0.57	0.61	ELC0607□-820△R61-PF
100	$\pm 10, \pm 5\%$	20	0.796	0.69	0.55	ELC0607□-101△R55-PF
150	$\pm 10, \pm 5\%$	30	0.796	1.1	0.44	ELC0607□-151△R44-PF
220	$\pm 10, \pm 5\%$	40	0.796	1.7	0.36	ELC0607□-221△R36-PF
330	$\pm 10, \pm 5\%$	50	0.796	2.5	0.29	ELC0607□-331△R29-PF
470	$\pm 10, \pm 5\%$	60	0.796	4.1	0.23	ELC0607□-471△R23-PF

*1 □: 包含各种包装形式记号(S: 袋装, RA: 卷带)。

*2 △: 包含电感容差记号:K($\pm 10\%$), J($\pm 5\%$)●测定器 电感, Q: YHP4194A IMPEDANCE/GAIN-PHASE ANALYZER
直流电阻: MATSUSHITA VP-2941A 数字毫欧表

电气特性例

电感直流重叠特性

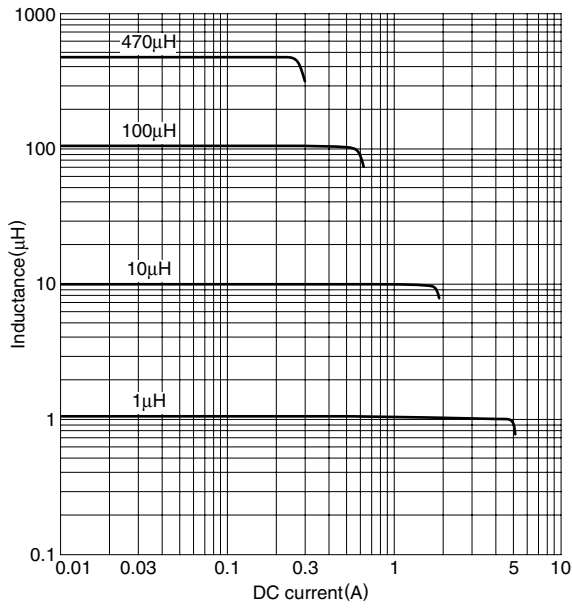

衰减量频率特性

